

# Eurotec®

Le spécialiste de la technique de fixation

## NOTRE ASSORTIMENT

# CONSTRUCTION AVEC BOIS CLT

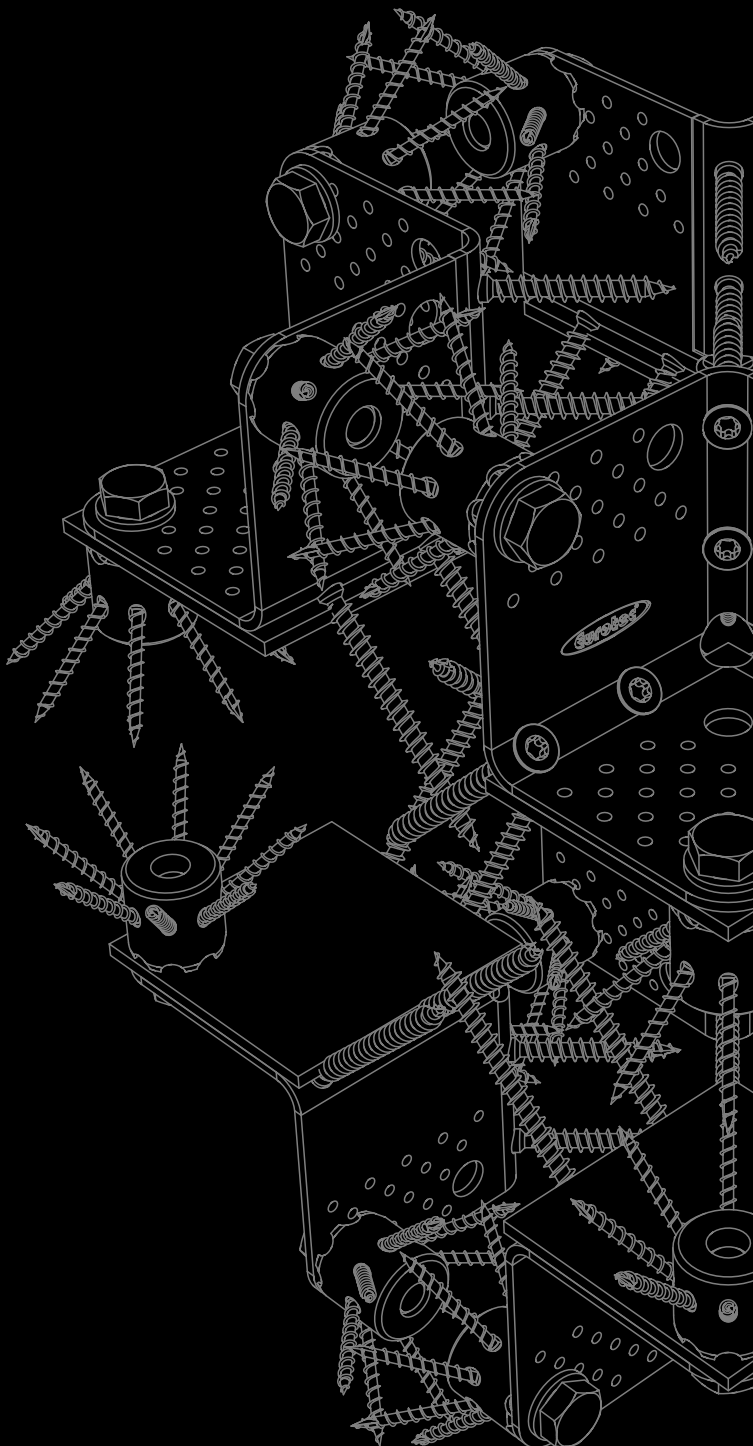

**PORTAIL BIM**

---

**LA CONSTRUCTION  
EN BOIS MASSIF**

---

**CONNECTEURS  
POUR BOIS**

---

**FIXATIONS POUR LA  
CONSTRUCTION BOIS**

---

**ÉLÉMENTS SPÉCIAUX**

[www.eurotec.team/fr](http://www.eurotec.team/fr)



# SOMMAIRE

CONSTRUCTION CLT .....	10-13
CONNECTEUR DE FONDATION.....	18-29
SYSTÈMES MURAUX ET DE SOL.....	30-43
POTEAU.....	44-49
POUTRE .....	50-59
VIS POUR CONSTRUCTION EN BOIS .....	60-121
LIENS VERS DES BROCHURES CONNEXES.....	124
INDEX.....	125

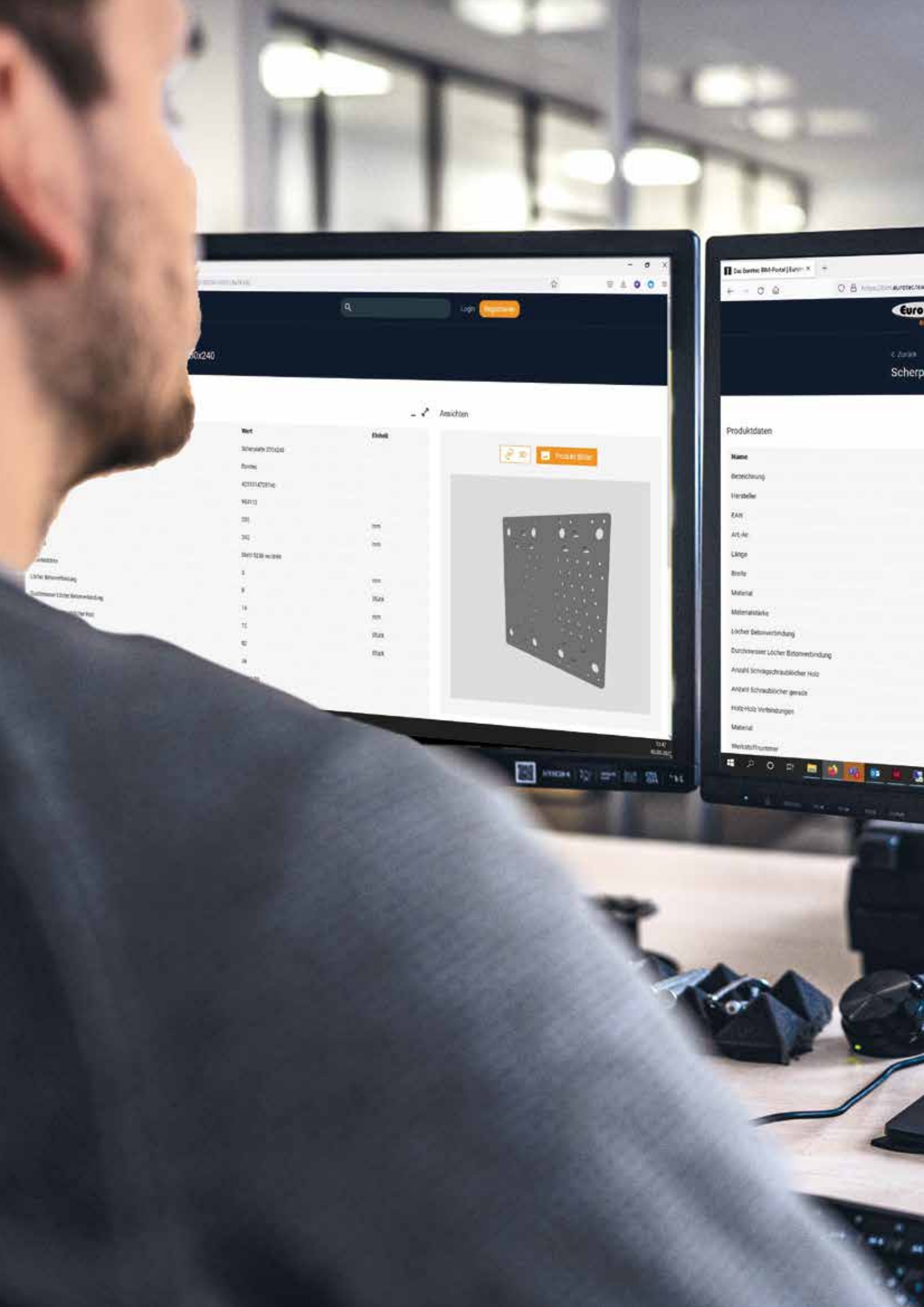

Suche  Login [Anmelden](#)

0x240

Ansichten

Wert	Einheit
30x40x2000	
30x40	
4033147014	
96410	
200	mm
340	mm
3000 SW weisse	
5	mm
8	mm
16	mm
20	mm
30	mm
40	mm
50	mm
60	mm
80	mm
100	mm
120	mm
150	mm
200	mm
250	mm
300	mm
400	mm
500	mm
600	mm
800	mm
1000	mm
1200	mm
1500	mm
2000	mm
2500	mm
3000	mm
4000	mm
5000	mm
6000	mm
8000	mm
10000	mm

Produkt Bilder

Das Beste BM-Portal | Euro X

Produktinformationen

Produktname

Scherp

Produktinformationen

Name

Bezeichnung

Hersteller

ZAH

Art-Nr

Länge

Breite

Material

Materialstärke

Löcher Bohrerbindung

Durchmesser Löcher Bohrerbindung

Anzahl Schraublöcher Holz

Anzahl Schraublöcher gerade

Holz-Holz Verbindungen

Material

Werkstoffnummer

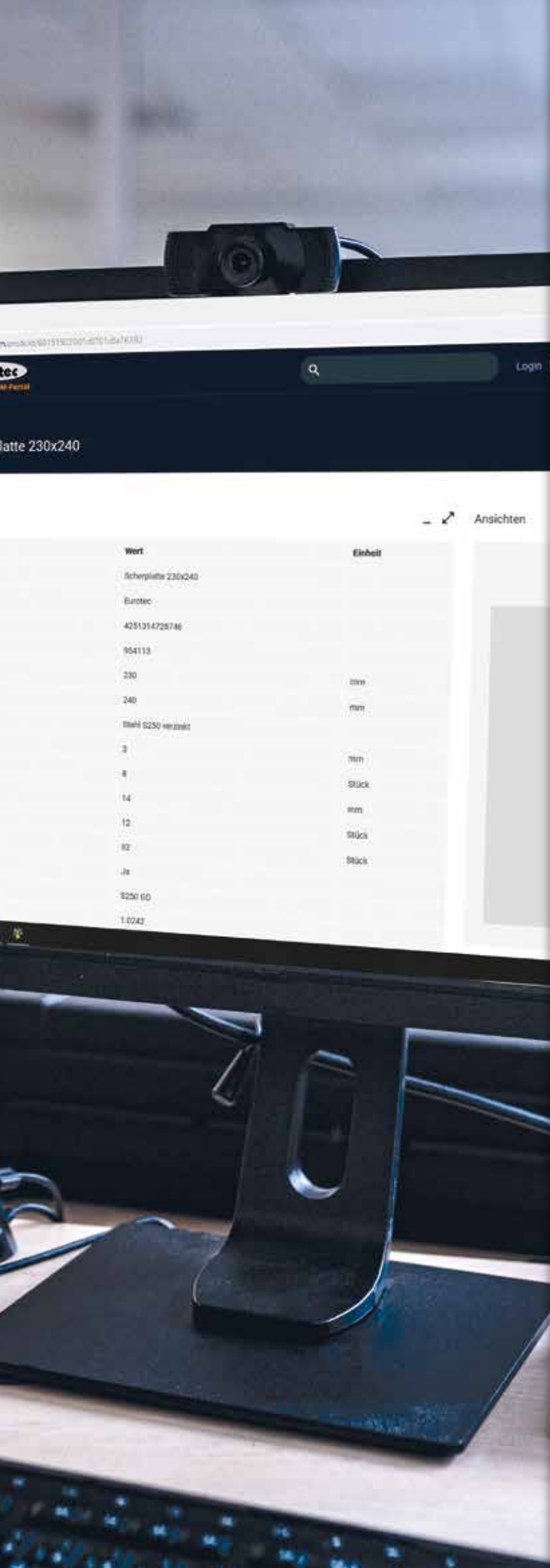

# NOTRE EUROTEC PORTAIL BIM

Toutes les données d'un seul  
coup d'œil

---

## LE PORTAIL BIM EUROTEC POUR VOS PROJETS DE CONSTRUCTION !

Le **Building Information Modeling** fait désormais partie intégrante de la planification quotidienne moderne. Sur notre plate-forme conviviale, vous trouverez des informations sur les produits sous forme de données **compatibles BIM** pour votre projet de construction. Les formats de fichiers polyvalents comprennent des objets 3D/CAD, des fichiers DWG et PDF ainsi que des informations sur nos **certifications ETA**.

PLANIFIER MAINTENANT  
[bim.eurotec.team](http://bim.eurotec.team)



# NOUVEAUX MODULES DANS NOTRE LOGICIEL ECS

Notre logiciel de dimensionnement ECS a été perfectionné dans le cadre d'une révision et extension globale. L'accent a été mis notamment sur l'intégration de modules pour l'ingénierie de construction du bois. L'objectif est de mettre à disposition de l'utilisateur des outils performants pour pouvoir pré-dimensionner rapidement et de manière contrôlable des fixations standardisées.

Pour obtenir d'autres informations sur le logiciel ECS, scannez tout simplement le code QR.

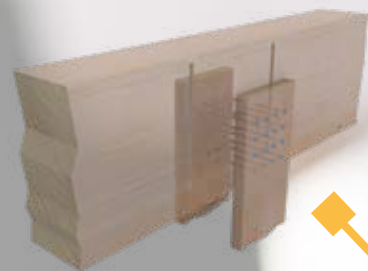

**ASSEMBLAGE  
LATÉRAL À COUVREJOINTS**

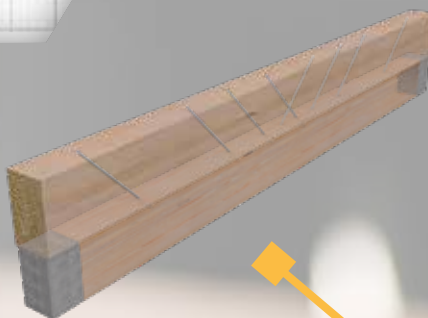

**REDOUBLEMENT DE POUTRES**



**RENFORCEMENT DE SUPPORTS**



**FIXATION TRANSVERSALE**

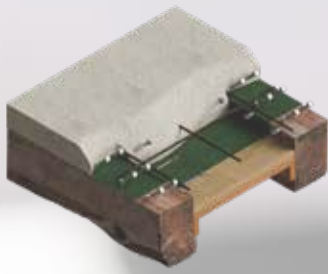

**ASSEMBLAGE  
BOIS-BÉTON**



**CONNEXION  
EN PARALLÈLE**



**FIXATION POUTRE  
MAÎTRESSE/POUTRE  
AUXILIAIRE**



# APPRENEZ-EN PLUS SUR NOTRE LOGICIEL ECS

Le logiciel ECS est un logiciel gratuit et convivial permettant de dimensionner au préalable les vis à bois d'Eurotec. Les modules portent sur les assemblages de poutres maîtresses et poutres auxiliaires, les renforts transversaux (traction et pression), les assemblages chevrons-pannes, les fixations de systèmes d'isolation sur toitures et façades ainsi que de nombreuses autres fonctions.

- Le logiciel vous permet d'adapter complètement votre assemblage individuel en modifiant des paramètres tels que la géométrie, le type de matériau (p. ex. lamellé-collé BSH et bois massif dans différentes classes de résistance), les limites de charge (charges variables et permanentes), la classe de sollicitation et plus, en fonction de vos besoins.
- Il permet par ailleurs d'optimiser la solution de fixation en ajustant le diamètre de la vis et la longueur de la vis et en vérifiant le facteur d'utilisation de la résistance affiché en bas à droite de l'écran.
- Une fois que vous avez sélectionné la solution d'assemblage, vous obtiendrez un rapport de calcul conformément à ETA-11/0024 et EN 1995 (eurocode 5), y compris les dessins correspondants au format PDF.

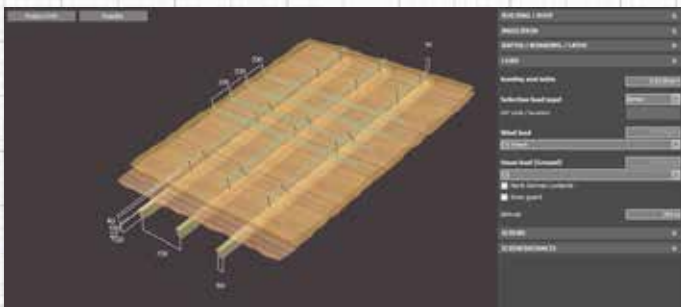
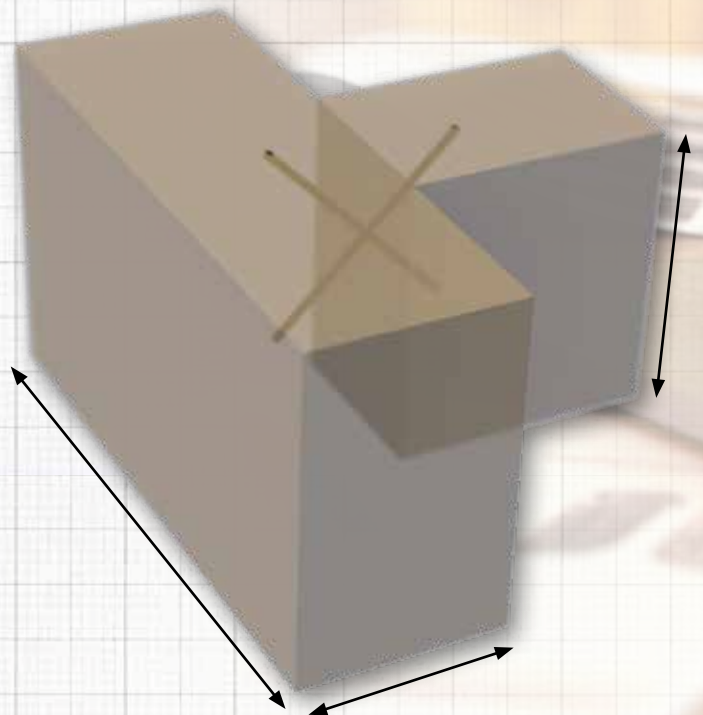
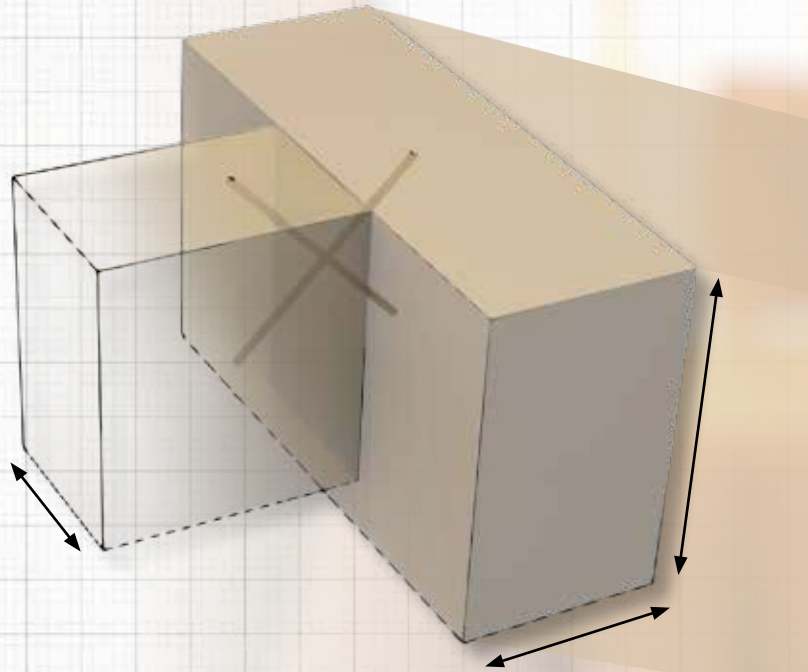

Module de fixation de matériaux d'isolation sur les chevrons avec Topduo

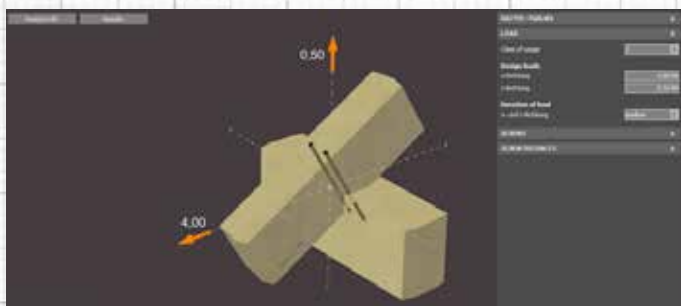

Module d'assemblage chevrons-pannes avec Panelwistec et KonstruX



DÉCOUVREZ  
LE LOGICIEL ECS !

SCANNER ICI



## BASES CLT

Les panneaux en CLT (Cross Laminated Timber en anglais - bois lamellé croisé en français), ou bois lamellé-croisé, sont **composés de plusieurs couches de planches de bois** qui sont empilées en croix (habituellement à un angle de 90°) et qui sont assemblées par collage sur leurs faces larges et, parfois également, sur leurs faces étroites.

Une section d'un élément en CLT présente au moins **trois couches de panneaux collées** qui sont placées selon une **orientation alternant orthogonalement** par rapport aux couches voisines. Dans des configurations spéciales, des couches successives peuvent être placées dans le même sens, ce qui génère une couche double (p. ex. couches longitudinales doubles au niveau des faces extérieures et/ou couches doubles supplémentaires au niveau du noyau du panneau), afin d'obtenir des capacités structurelles spécifiques.

Les produits en CLT sont normalement fabriqués dans un **nombre impair de couches**. À cet égard, un encollage de trois à sept couches est habituel. **L'épaisseur des différentes couches de bois peut varier de 16 mm à 51 mm, et la largeur d'environ 60 mm à 240 mm.**

Les **tailles de panneaux varient en fonction du fabricant**. Les largeurs types sont 0,6 m, 1,2 m, 2,4 m et 3,0 m, tandis que la longueur peut aller jusqu'à 18 m. Dans des cas particuliers, l'épaisseur peut aller jusqu'à 500 mm, bien que les épaisseurs types soient comprises entre 60 et 300 mm. (Des dispositions relatives au transport peuvent limiter la taille du panneau en CLT).

Le bois des couches extérieures des panneaux en CLT utilisés en tant que parois s'oriente parallèlement aux charges par gravité, vers le haut et vers le bas, afin de **maximiser la capacité de charge verticale de la paroi**. De même, les couches extérieures des systèmes de sols et de toits évoluent parallèlement au sens de la tension principale.

## AVANTAGES DE LA CONSTRUCTION PAR UTILISATION DE CLT

- Indépendamment du sens des fibres, le CLT permet un vissage dans toutes les directions car, les planches étant stratifiées, il n'y a pas à veiller au sens des fibres.
- Temps de construction réduit grâce à la préfabrication des éléments
- Permet une construction pratiquement sans feuilles, grâce aux propriétés des éléments en CLT ouverts à la diffusion.
- Le CLT est un isolant acoustique et un isolant thermique à la fois
- Multiples possibilités architecturales au niveau de la configuration et de la création
- Tous les composants d'une maison (murs/parois, plafonds et toits) peuvent être réalisés en CLT.
- Poids plus faible que le béton et les tuiles
- Pas de déchets de construction au moment de la démolition des bâtiments, car le CLT est entièrement recyclable de façon écologique.

## FABRICATION DU CLT

1

Après le processus de séchage des planches en bois de conifères (plus de 48 heures), on procède au tri des planches. On repère les différences de croissance dans le bois, qui diminueraient la résistance ou qui sont inesthétiques. On coupe les sections dans lesquelles ces endroits défectueux sont présents.

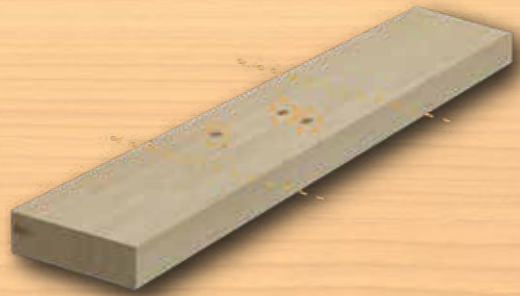

2

Afin de générer un tronçon de planches de bois pratiquement sans fin, nécessaire pour la fabrication du CLT, on relie entre elles les planches de différentes longueurs. Cette opération s'effectue via un aboutage. On rabote ensuite les planches ainsi obtenues afin d'éliminer les différences d'épaisseur des planches les unes par rapport aux autres.

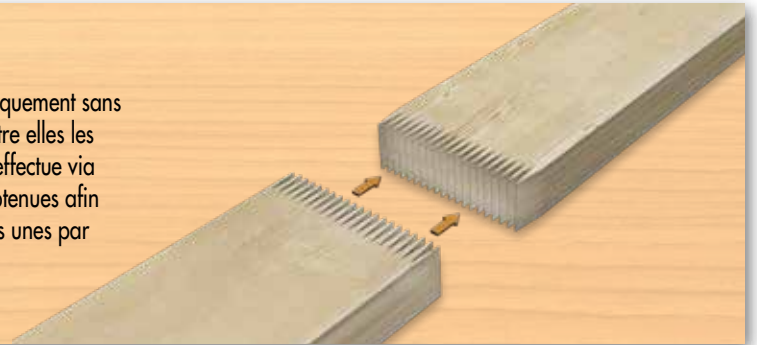

3

Les planches fabriquées sont disposées manuellement ou mécaniquement en une couche. Une fois qu'une couche a été entièrement mise en place, on applique de la colle sur la surface obtenue. La méthode la plus courante consiste ici à faire passer la couche dans un rideau de colle.

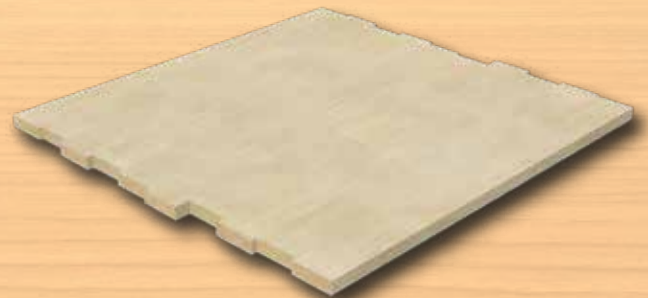

4

Sur la couche encollée, on place une nouvelle couche. On oriente cette couche de sorte que le sens des fibres de la nouvelle couche évolue à un angle de 90° par rapport aux fibres du panneau se trouvant au-dessous. On applique ensuite également de la colle sur la nouvelle couche. On refait ce processus jusqu'à ce que l'on ait atteint le nombre de couches de planches souhaité.

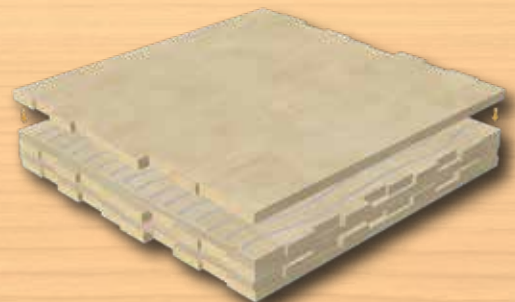

5

Lorsque le nombre de couches souhaité est atteint, les lamelles encollées sont compressées, la taille de panneaux possible étant définie par la taille du lit de presse. Dès que la colle a durci, le panneau en CLT est retouché afin d'éliminer les souillures, les résidus de colle ou le bois en dépassement. On procède ici par rabotage et par ponçage du panneau en CLT.





# CONSTRUCTION PAR UTILISATION DE BOIS LAMELLÉ-CROISÉ

Les modes de **construction en bois modernes**, par exemple la construction par utilisation de bois lamellé-croisé, **présentent une grande différence au niveau des différentes phases de construction, par rapport au mode de construction massive conventionnel**. Là où, dans la construction massive, la majeure partie du travail se déroule sur le chantier, une grande partie du travail s'effectue, dans le cas de la construction en bois, à distance du chantier et a été transférée à l'usine.

Le mot-clé est **préfabrication**. Tous les éléments des murs/parois, du plafond et du toit ne sont pas livrés sur le chantier en tant que panneaux en CLT non usinés et, ainsi, en tant que matière première, mais ils sont préparés dans des centres d'usinage spécifiques, pour être montés ultérieurement.

Dans les centres d'usinage CNC, les panneaux en CLT fabriqués **sont transformés en éléments individuels**. On effectue dans ces centres tous les travaux nécessaires, qui sont indispensables sur le chantier pour les éléments d'assemblage de tout type, et/ou pour les géométries qui seraient trop difficiles à réaliser sur le chantier.

Les travaux d'usinage habituellement réalisés à l'usine sont les suivants :

- Fenêtres et découpes de portes
- Biseaux dans la zone du pignon
- Découpes et encoches
- Fraisage de systèmes d'emboîtement (p. ex. feuillures de planches de couverture aboutées, feuillures de marches, etc.)
- Géométries spéciales pour connecteurs spéciaux

Ces étapes d'usinage complexes en raison, avant tout, de l'utilisation de machines d'usinage assisté par ordinateur, augmentent le travail de planification en amont. Les positions pour connecteurs et installations à l'intérieur de la maison (installations électriques habituelles / eau) doivent pouvoir être dotées des informations nécessaires. On veille par ailleurs à ce que tous les composants soient adaptés entre eux au millimètre près lors du montage définitif, de sorte qu'il n'y ait pas de problèmes au moment de ce montage.

**RACCORDS POUR BOIS MASSIF :**

**CORNIÈRE DE  
CISAILLEMENT**



**RACCORD  
D'ANGLE**

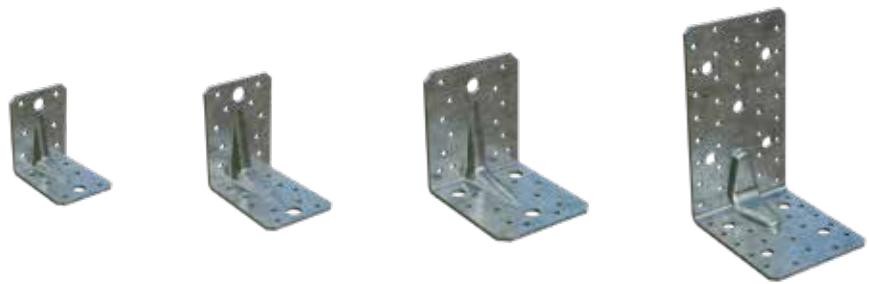

**CORNIÈRE  
CLT**



**PLAQUE DE  
CISAILLEMENT**



**BRIDES DE  
TRACTION**

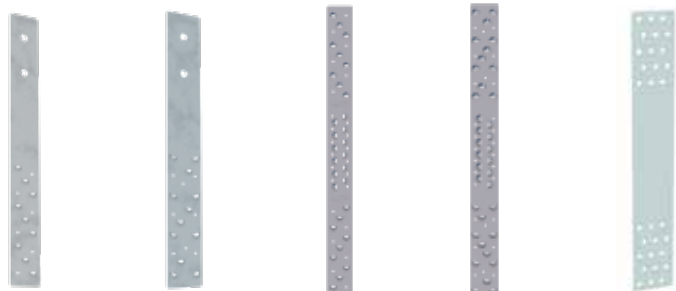

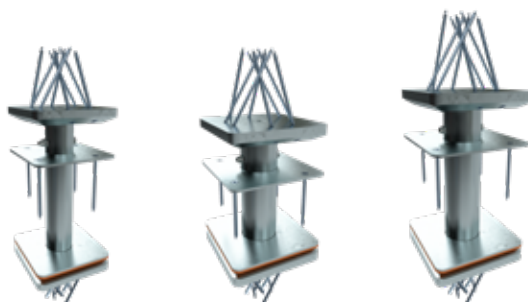
**ÉQUERRE  
D'ANCRAGE****ÉQUERRE  
D'ANCRAGE  
SIMPLY****CORNIÈRE  
SYTÈME CLT****PIEDS DE  
SUPPORT PEDIX****STRUCTUS**

**RACCORDS POUR BOIS MASSIF :**

**STRUCTUS  
BASE**



**MAGNUS CONNec-  
TEUR SUSPENDU**



**SYSTÈME  
T-TEC**



**CONNECTO**



**IDEEFIX CONNec-  
TEUR POUR BOIS**



**SABOTS À AILES**



**ECKTEC**



**VIS POUR  
CONSTRUCTION  
EN BOIS**



# CONNECTEUR DE FONDATION

1





## 1.1 CORNIÈRE:

### 1.1.1 CORNIÈRE DE CISAILLEMENT

Utilisé pour absorber les forces de cisaillement et de traction, il a été spécialement développé pour la construction moderne en bois. Grâce à ses différents trous pour l'ancrage dans le bois et le béton, notre cornière de cisaillement est utilisée dans la construction à ossature bois et en CLT. Elle s'utilise avec la Plaque de pression cornière de cisaillement pour le montage dans des dalles en béton et peut atteindre une capacité de cisaillement de 47,9 kN.



N° d'art.	Dimension [mm]	Matériau	Épaisseur du matériau [mm]	UE
954112	230 x 120	S250 galvanisé	3	1

#### DIMENSIONS DE LA PLAQUE D'IMPRESSIION

N° d'art.	Dimension [mm]	Matériau	Épaisseur du matériau [mm]	UE
954111	230 x 68	S235 galvanisé	12	1

#### ÉLÉMENTS DE FIXATION ET ACCESSOIRES :

Produit	Description du produit	Illustration
Vis pour équerre	Vis à tête ronde	
Goujon d'ancrage Ø 12 mm	Cheville à expansion à couple contrôlé	
Rock Vis pour béton Ø 12,5 mm	Vis d'ancrage en béton longue durée	
Panelwister	Vis pour construction bois ø 5,0 x 120 mm	
Clou d'ancrage	Tête plate Ø et galvanisée électrolytiquement en bleu pour une meilleure résistance à la corrosion	
Plaque de pression	Fonctionne en combinaison avec un angle de cisaillement pour absorber les forces de traction supplémentaires.	

#### ILLUSTRATION D'APPLICATION





## 1.1.2 CORNIÈRE DE CISAILLEMENT HB PLATE

La cornière de cisaillement HB plate (bois-béton) est un connecteur à bride destiné à absorber les forces de cisaillement et de traction, spécialement développé pour la construction moderne en CLT. Sa faible hauteur le rend idéal pour une utilisation dans la construction à ossature bois. La Plaque de pression permet de transmettre de manière optimale les forces de soulèvement dans le béton. Pour le béton, elle peut atteindre 40 kN et une capacité de traction de 30 kN.

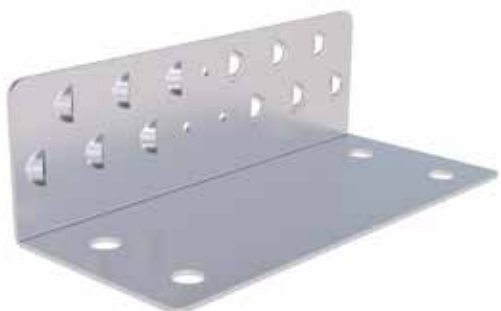

N° d'art.	Dimension [mm]	Matériau	Épaisseur du matériau [mm]	UE
954087	230 x 100	S250 galvanisé	3	1

### DIMENSIONS DE LA PLAQUE D'IMPRESSIION

N° d'art.	Dimension [mm]	Matériau	Épaisseur du matériau [mm]	UE
954111	230 x 68	S235 galvanisé	12	1

### ÉLÉMENTS DE FIXATION ET ACCESSOIRES :

Produit	Description du produit	Illustration
Vis pour équerre	Vis à tête ronde	
Goujon d'ancrage Ø 12 mm	Cheville à expansion à couple contrôlé	
Rock Vis pour béton Ø 12,5 mm	Vis d'ancrage en béton longue durée	
Panelwistec	Vis pour construction bois ø 5,0 x 120 mm	
Plaque de pression	Fonctionne en combinaison avec un angle de cisaillement pour absorber les forces de traction supplémentaires.	

### ILLUSTRATION D'APPLICATION





### 1.1.3. RACCORD D'ANGLE AVEC NERVURE

Le raccord d'angle avec nervure est disponible en quatre dimensions différentes. La stabilité du connecteur, assurée par le cordon de renfort, permet des assemblages avec des capacités de cisaillement.



N° d'art.	Dimension [mm]	Matériau	Épaisseur du matériau [mm]	UE
904725	70 x 70	S 250 GD +Z 275	2	100
904726	90 x 90	S 250 GD +Z 275	2,5	100
904727	100 x 100	S 250 GD +Z 275	3	50
904729	110 x 170	S 250 GD +Z 275	3	25

#### ÉLÉMENTS DE FIXATION :

Produit	Description du produit	Illustration
Vis pour équerre	Vis à tête ronde	
Goujon d'ancrage	Cheville à expansion à couple contrôlé	
Rock Vis pour béton	Vis d'ancrage en béton longue durée	

#### ILLUSTRATION D'APPLICATION



## 1.1.4 CORNIÈRE SYTÈME CLT

Les supports CLT permettent des assemblages à la fois bois-béton et bois-bois pour absorber les forces de cisaillement et de soulèvement. Ils sont spécialement conçus pour les structures CLT, mais peuvent également être utilisés dans la construction à ossature bois.



N° d'art.	Dimension [mm]	Matériau	Épaisseur du matériau [mm]	UE
954236	110 x 105 x 6	S250 galvanisé	2,5	1
954233	110 x 170 x 115	S250 galvanisé	2,5	1
954235	150 x 70 x 50	S250 galvanisé	2,5	1

### ÉLÉMENTS DE FIXATION :

Produit	Description du produit	Illustration
Vis pour équerre	Vis à tête ronde	
Goujon d'ancrage Ø 12 mm	Cheville à expansion à couple contrôlé	
Rock Vis pour béton Ø 12,5 mm	Vis d'ancrage en béton longue durée	
Clou d'ancrage	Tête plate Ø et galvanisée électrolytiquement en bleu pour une meilleure résistance à la corrosion	

### ILLUSTRATION D'APPLICATION



## 1.2 PLAQUES :



### 1.2.1 PLAQUE DE CISAILLEMENT

La Plaque de cisaillement est un connecteur de Plaque destiné à absorber les forces de cisaillement et de traction, spécialement développé pour la construction moderne en bois. Dans le cas d'un montage dans le béton, les capacités de cisaillement et de traction peuvent atteindre respectivement 47,9 kN et 116 kN.



N° d'art.	Dimension [mm]	Matériau	Épaisseur du matériau [mm]	UE
954113	230 x 240	S250 galvanisé	3	1

#### ÉLÉMENTS DE FIXATION :

Produit	Description du produit	Illustration
Vis pour équerre	Vis à tête ronde	
Goujon d'ancrage Ø 12 mm	Cheville à expansion à couple contrôlé	
Rock Vis pour béton Ø 12,5 mm	Vis d'ancrage en béton longue durée	
Clou d'ancrage	Tête plate Ø et galvanisée électrolytiquement en bleu pour une meilleure résistance à la corrosion	

#### ILLUSTRATION D'APPLICATION

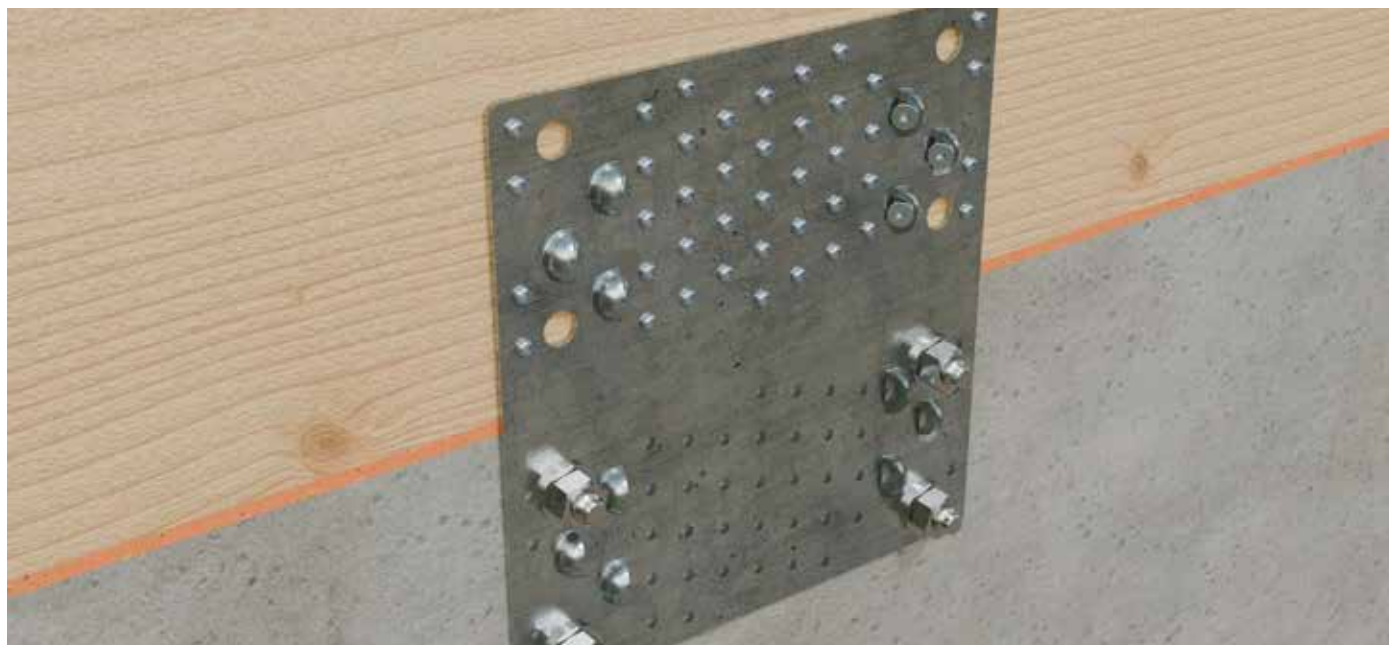



## 1.2.2 BRIDES DE TRACTION HB

La bride de traction HB est conçue pour absorber les forces de traction développées pour la construction moderne en bois. Elle est utilisée pour les assemblages entre le bois et le béton. Sa capacité de traction peut atteindre 38 kN.



N° d'art.	Dimension [mm]	Matériau	Épaisseur du matériau [mm]	UE
954095	506 x 60	S250 galvanisé	3	1
954097	506 x 70	S250 galvanisé	3	1

### ÉLÉMENTS DE FIXATION :

Produit	Description du produit	Illustration
Paneltwistec	Vis pour construction bois ø 5,0 x 120 mm	
Goujon d'ancrage Ø 12 mm	Cheville à expansion à couple contrôlé	
Rock Vis pour béton Ø 12,5 mm	Vis d'ancrage en béton longue durée	
Vis pour équerre	Vis à tête ronde	

### ILLUSTRATION D'APPLICATION



## 1.3 ÉLÉMENTS D'ANCRAGE :

### 1.3.1 ÉQUERRE D'ANCRAGE

L'équerre d'ancrage 340/440/540/620 sont des pièces moulées en tôle d'acier spécialement conçues pour la construction en CLT afin de transférer les forces de traction. Elles permettent un ancrage rapide et facile des éléments en bois dans des supports en bois, en acier ou en béton.



N° d'art.	Dimension [mm]	Matériau	Épaisseur du matériau [mm]	UE
954099	340 x 60 x 63 x 3	S355 galvanisé	3	1
954100	440 x 60 x 63 x 4	S355 galvanisé	3	1
954231	540 x 80 x 75 x 4	S355 galvanisé	3	1
954232	620 x 80 x 75 x 5	S355 galvanisé	3	1

#### ÉLÉMENTS DE FIXATION :

Produit	Description du produit	Illustration
Vis pour équerre	Vis à tête ronde	
Tige filetée	Avec écrou hexagonal et rondelle	
Clou d'ancrage	Tête plate Ø et galvanisée électrolytiquement en bleu pour une meilleure résistance à la corrosion	
Plaque de pressions	La force de traction peut être augmentée en combinaison avec les Plaques de pression.	

#### ILLUSTRATION D'APPLICATION







## 1.3.2 ÉQUERRE D'ANCRAGE HIGHLOAD

L'équerre d'ancrage HighLoad est spécialement conçue pour transmettre les forces de traction extrêmement élevées présentes dans les constructions en CLT. Elle a été développée pour répondre aux exigences des bâtiments modernes en bois à plusieurs étages.



N° d'art.	Dimension [mm]	Matériau	Épaisseur du matériau [mm]	UE
954114	750 x 140 x 85	S355 galvanisé	3	1

### ÉLÉMENTS DE FIXATION :

Produit	Description du produit	Illustration
Vis pour équerre	Vis à tête ronde	
Tige fileté M27	Avec écrou hexagonal et rondelle	
Clou d'ancrage	Tête plate Ø et galvanisée électrolytiquement en bleu pour une meilleure résistance à la corrosion	
Plaque de pression	La force de traction peut être augmentée en combinaison avec les Plaques de pression.	

### ILLUSTRATION D'APPLICATION





### 1.3.3 ÉQUERRE D'ANCRAGE SIMPLY

L'équerre d'ancrage Simply permet de réaliser rapidement et facilement des assemblages bois-bois, bois-béton, bois-acier et bois-maçonnerie. Elle est particulièrement robuste et peut supporter des forces de traction modérées. L'équerre d'ancrage Simply comporte des trous pour clous d'un côté et des trous pour vis (y compris une fente) de l'autre.



N° d'art.	Dimension [mm]	Matériau	Épaisseur du matériau [mm]	UE
954056	95 x 88	S235JR galvanisé	4	25
954057	135 x 88	S235JR galvanisé	4	25
954058	285 x 88	S235JR galvanisé	4	25

#### ÉLÉMENTS DE FIXATION :

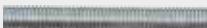
Produit	Description du produit	Illustration
Vis pour équerre	Vis à tête ronde	
Goujon d'ancrage Ø 12 mm	Cheville à expansion à couple contrôlé	
Clou d'ancrage	Tête plate Ø et galvanisée électrolytiquement en bleu pour une meilleure résistance à la corrosion	
Tige filetée	Avec écrou hexagonal et rondelle	

#### ILLUSTRATION D'APPLICATION



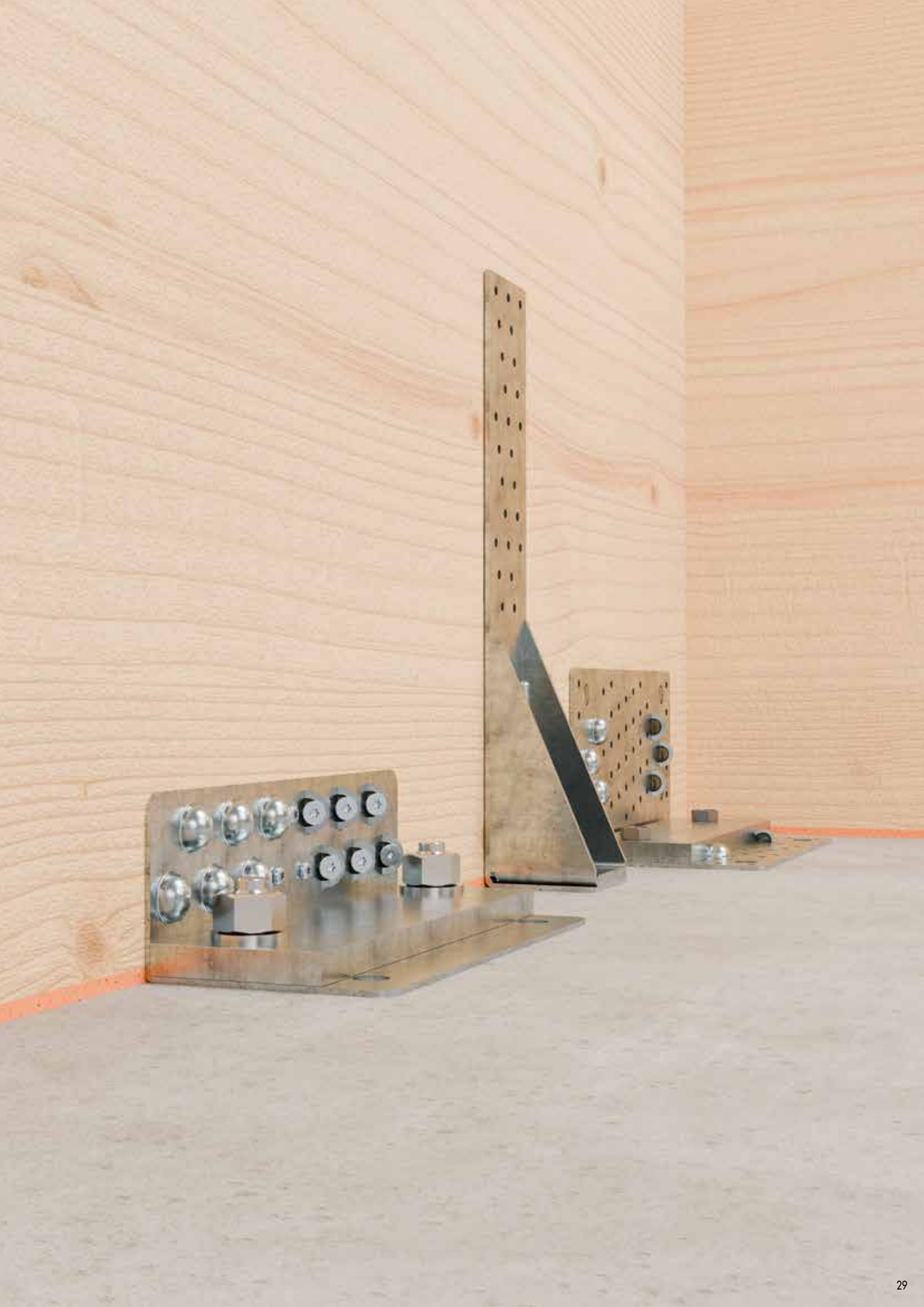

SYSTÈMES  
MURAUX ET DE  
SOL

2

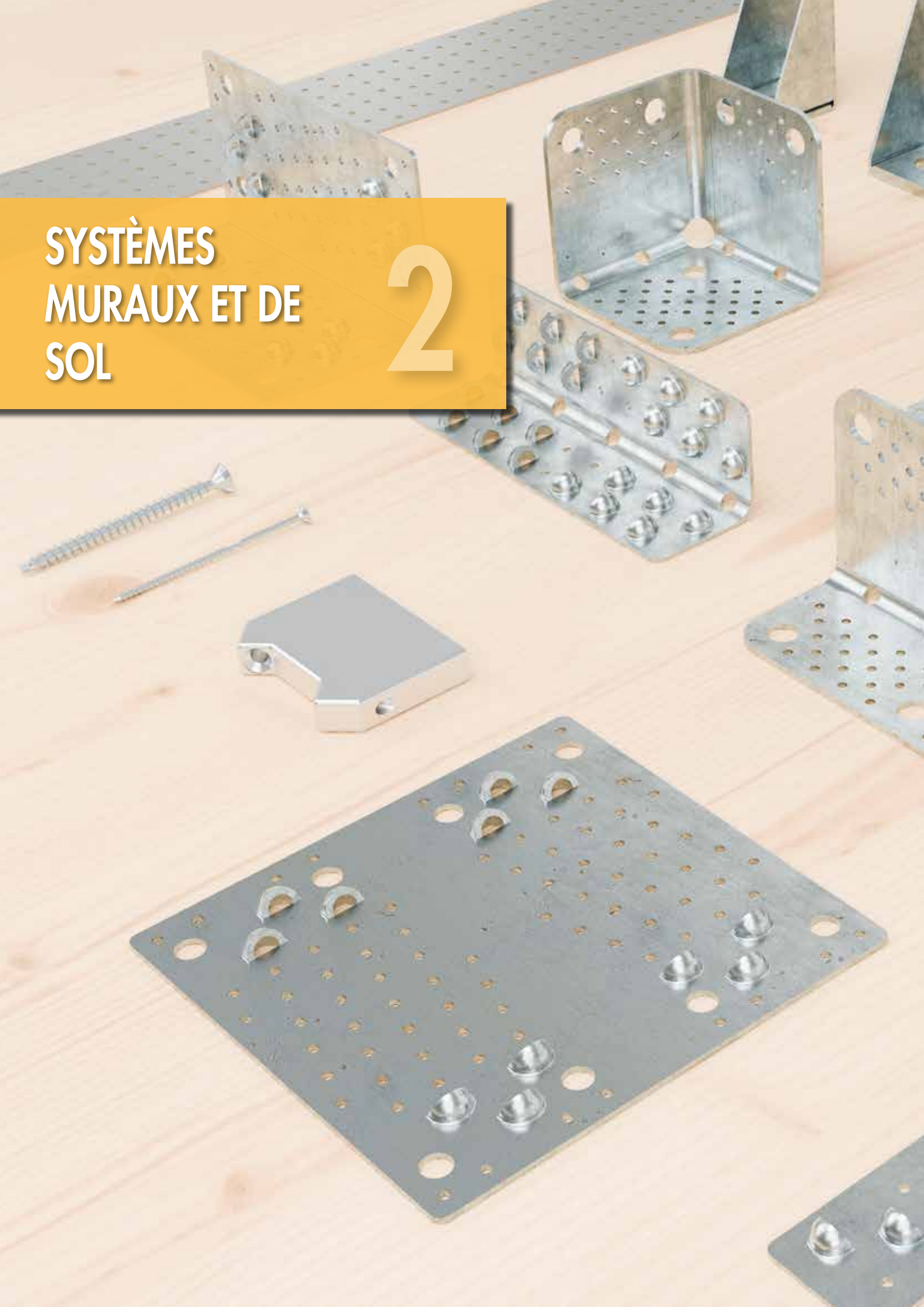



## 2.1 CORNIÈRE:

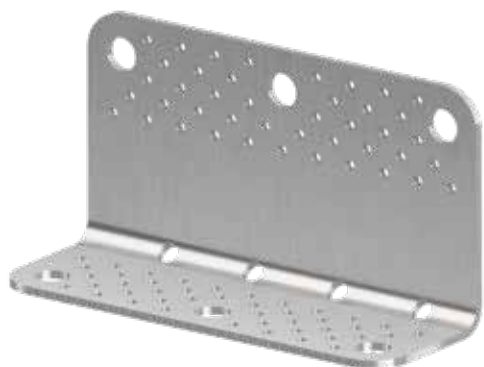

### 2.1.1 CORNIÈRE SYSTÈME CLT

La cornière système CLT est idéale pour une utilisation dans les constructions en CLT afin de transmettre des forces dans toutes les directions, telles que F1, F23, F45. Contrairement aux cornières Versionard, la cornière système CLT peut être combinée avec notre connecteur IdeeFix ou des boulons métriques. Cela offre davantage de possibilités pour réaliser des assemblages complexes à l'aide de nos vis KonstruX à filetage total.



N° d'art.	Dimension [mm]	Matériau	Épaisseur du matériau [mm]	UE
954180	230 x 120	S250 galvanisé	4	1

#### ÉLÉMENTS DE FIXATION :

Produit	Description du produit	Illustration
Vis pour équerre	Vis à tête ronde	
KonstruX	Maintien parfait dans les trous chanfreinés	
Clou d'ancrage	Tête plate Ø et galvanisée électrolytiquement en bleu pour une meilleure résistance à la corrosion	

#### ILLUSTRATION D'APPLICATION





## 2.1.2 SYSTÈME D'ANGLE INTÉRIEUR CLT

Le système d'angle intérieur CLT d'Eurotec est un connecteur spécialement développé pour résister aux forces de cisaillement et de traction lors de l'utilisation de panneaux muraux CLT. Le connecteur peut être assemblé à d'autres systèmes d'angle intérieur afin de faciliter l'application. Ce renfort réduit l'utilisation supplémentaire de dispositifs de fixation aux angles des murs en CLT. Le système d'angle intérieur CLT peut être combiné avec notre connecteur IdeeFix ou des boulons métriques.



N° d'art.	Dimension [mm]	Matériau	Épaisseur du matériau [mm]	UE
954188	120 x 120 x 120	S250 galvanisé	4	1

### ÉLÉMENTS DE FIXATION :

Produit	Description du produit	Illustration
Vis pour équerre	Vis à tête ronde	
KonstruX	Maintien parfait dans les trous chanfreinés	
Clou d'ancrage	Tête plate Ø et galvanisée électrolytiquement en bleu pour une meilleure résistance à la corrosion	
Ideefix	Raccord pour bois dissimulé	
Vis métrique	Cheville à vis hexagonale	

### ILLUSTRATION D'APPLICATION

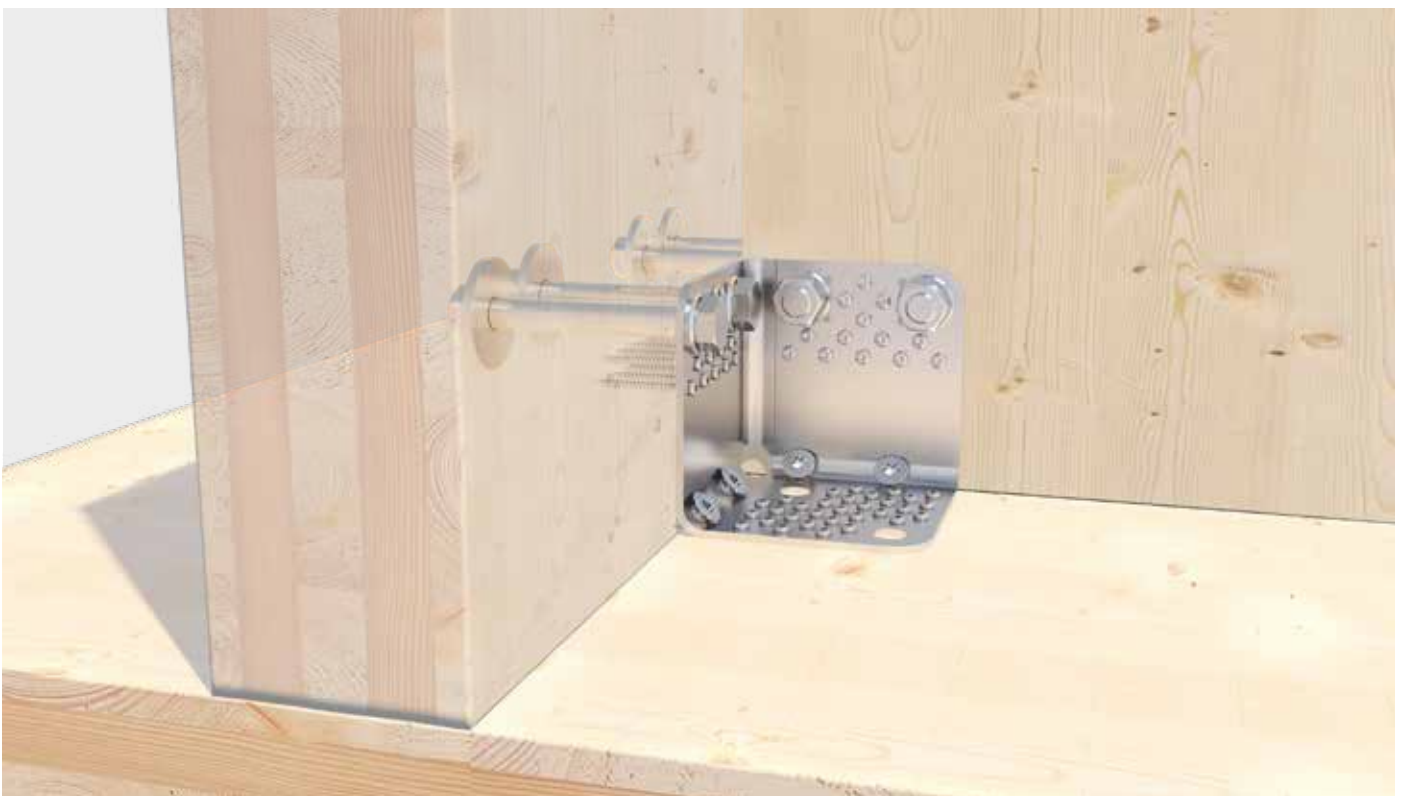



## 2.1.3 CORNIÈRE DE CISAILLEMENT

Dans les assemblages mur-sol en CLT, le système offre des capacités de cisaillement impressionnantes pouvant atteindre 47,9 kN, alliant résistance et confort acoustique supérieur. Pour les assemblages bois-bois impliquant des angles de cisaillement, le découpleur angulaire SonoTec peut être utilisé pour améliorer les performances. Il est fabriqué à partir de SK04, un matériau composé de liège et de caoutchouc naturel, et sert principalement à amortir les vibrations sonores.



N° d'art.	Dimension [mm]	Matériau	Épaisseur du matériau [mm]	UE
954112	230 x 120	S250 galvanisé	3	1

### ÉLÉMENTS DE FIXATION :

Produit	Description du produit	Illustration
Vis pour équerre	Vis à tête ronde	
Clou d'ancrage	Tête plate Ø et galvanisée électrolytiquement en bleu pour une meilleure résistance à la corrosion	
Panelwistec	Vis pour construction bois avec pointe spéciale et nervures de fraisage au-dessus du filetage	

### ILLUSTRATION D'APPLICATION

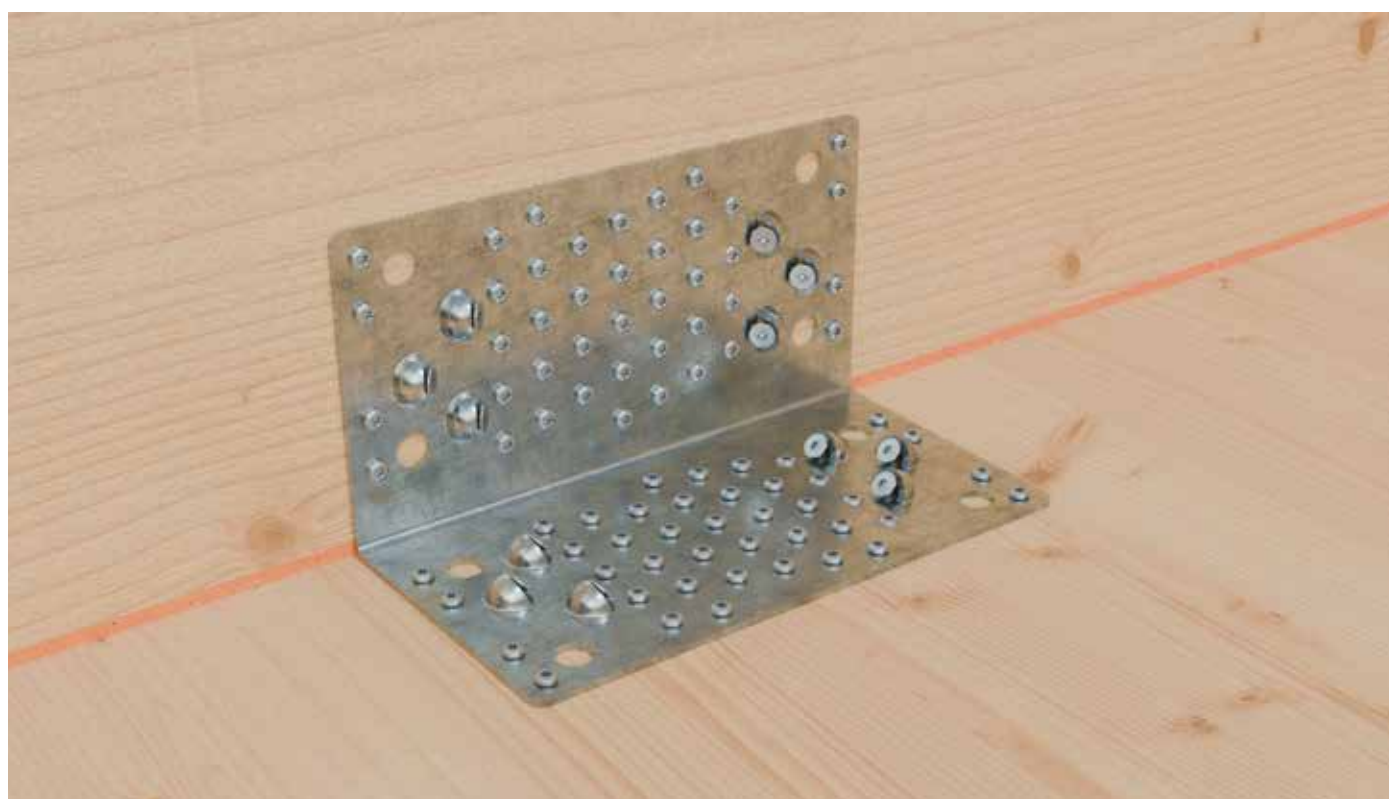



## 2.1.4 CORNIÈRE DE CISAILLEMENT HH PLATE

L'angle de cisaillement plat HH (bois-bois) est un connecteur à bride conçu pour résister aux forces de cisaillement et de traction, spécialement développé pour la construction moderne en CLT. Sa faible hauteur le rend idéal pour une utilisation dans la construction à ossature bois. Il peut être utilisé en combinaison avec SonoTec. Dans le cas d'assemblages mur-sol en CLT, la capacité de cisaillement peut atteindre 40 kN avec une capacité de traction de 30 kN.



N° d'art.	Dimension [mm]	Matériau	Épaisseur du matériau [mm]	UE
954088	230 x 70	S250 galvanisé	3	1

### ÉLÉMENTS DE FIXATION :

Produit	Description du produit	Illustration
Vis pour équerre	Vis à tête ronde	
Paneltwistec	Vis pour construction bois ø 5,0 x 120 mm	
KonstruX	Maintien parfait dans les trous inclinés	

### ILLUSTRATION D'APPLICATION





## 2.1.5 RACCORD D'ANGLE AVEC NERVURE

Le raccord d'angle avec nervure est disponible en quatre dimensions différentes. La stabilité du connecteur, assurée par le cordon de renfort, permet des assemblages avec des capacités de cisaillement.



N° d'art.	Dimension [mm]	Matériau	Épaisseur du matériau [mm]	UE
904725	70 x 70	S 250 GD + Z 275	2	100
904726	90 x 90	S 250 GD + Z 275	2,5	100
904727	100 x 100	S 250 GD + Z 275	3	50
904729	110 x 170	S 250 GD + Z 275	3	25

### ÉLÉMENTS DE FIXATION :

Produit	Description du produit	Illustration
Vis pour équerre	Vis à tête ronde	
Clou d'ancrage	Tête plate Ø et galvanisée électrolytiquement en bleu pour une meilleure résistance à la corrosion	

### ILLUSTRATION D'APPLICATION

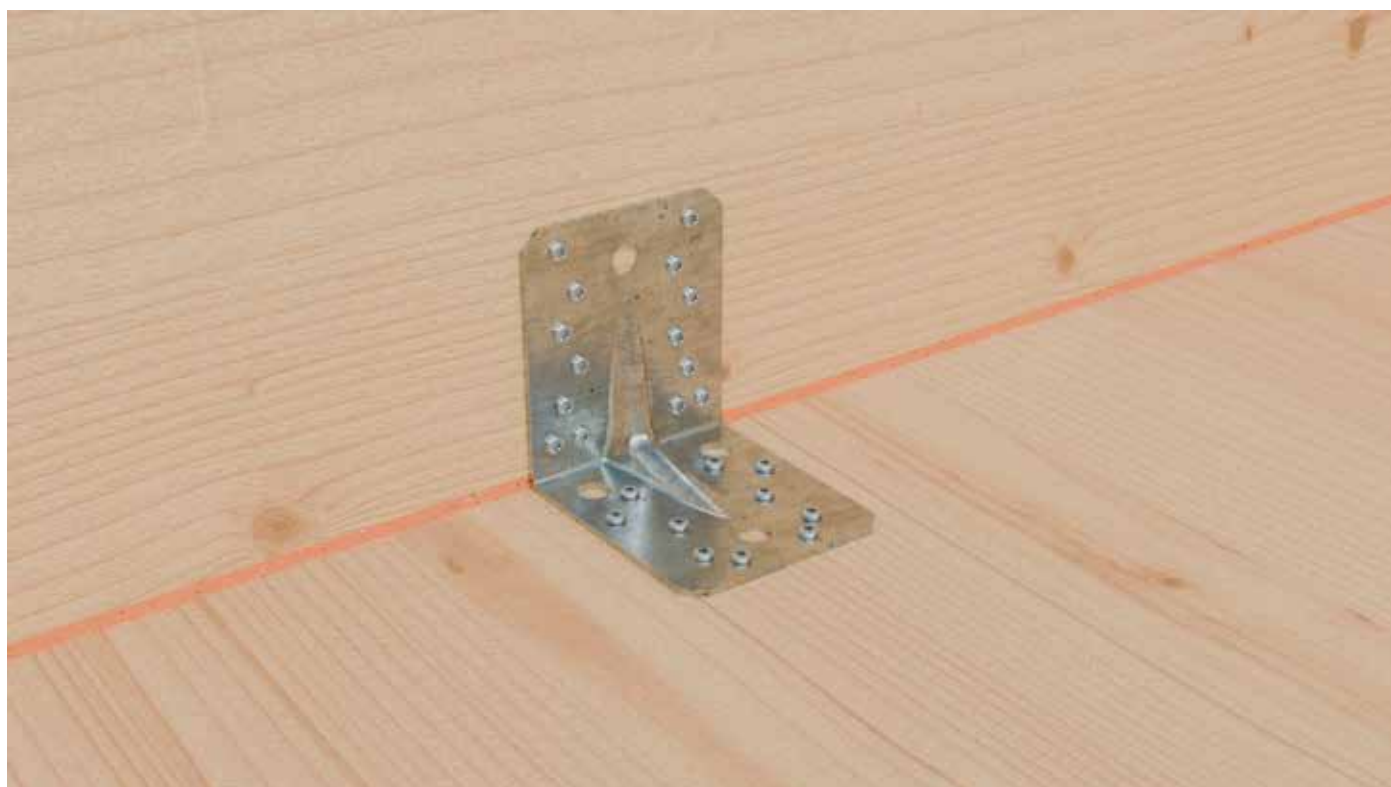



## 2.1.6 CORNIÈRE SYTÈME CLT

Les cornières Systeme CLT offrent des connecteurs bois-béton et bois-bois pour résister aux forces de cisaillement et de soulèvement, spécialement développés pour les structures CLT. De plus, ils peuvent être utilisés dans la construction à ossature bois.



N° d'art.	Dimension [mm]	Matériau	Épaisseur du matériau [mm]	UE
954236	110 x 105 x 6	S250 galvanisé	2,5	1
954233	110 x 170 x 115	S250 galvanisé	2,5	1
954235	150 x 70 x 50	S250 galvanisé	2,5	1
854234	150 x 105 x 60	S250 galvanisé	2,5	1

### ÉLÉMENTS DE FIXATION :

Produit	Description du produit	Illustration
Vis pour équerre	Vis à tête plate, Ø 5 mm	
KonstruX	Vis à filetage total, Ø 8 mm	
Clou d'ancrage	Clou à tige annelée, Ø 4 mm	

### ILLUSTRATION D'APPLICATION

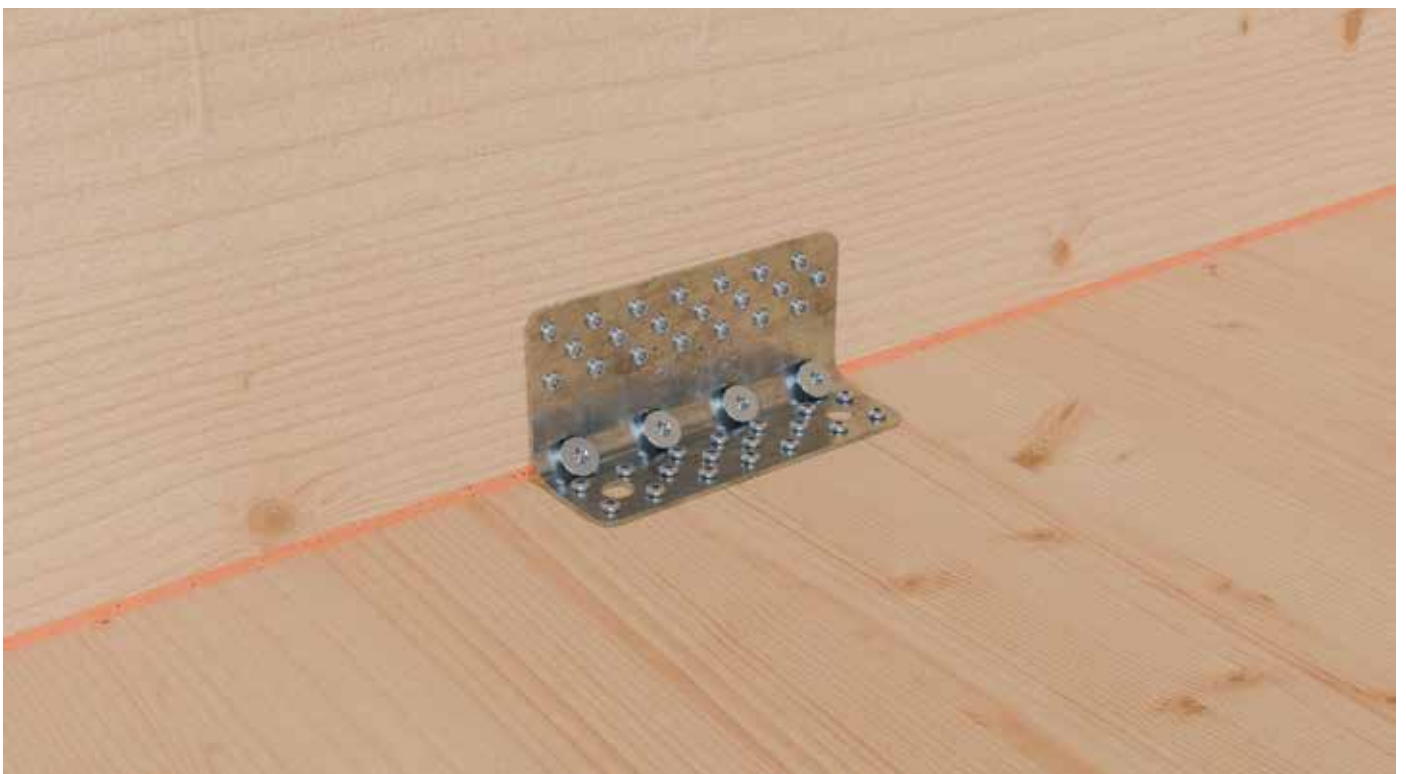

## 2.2 PLATTEN:

### 2.2.1 BRIDES DE TRACTION HH 60, HH 70 & HIGHLOAD

Les brides de traction sont utilisées pour résister. Grâce à leurs trous spéciaux permettant un ancrage dans le bois à des angles de 45° et 90°, leur installation est non seulement très rapide, mais aussi très efficace grâce à l'utilisation maximale de la capacité de traction des vis. Les brides de traction sont utilisées dans les constructions à ossature bois et CLT.

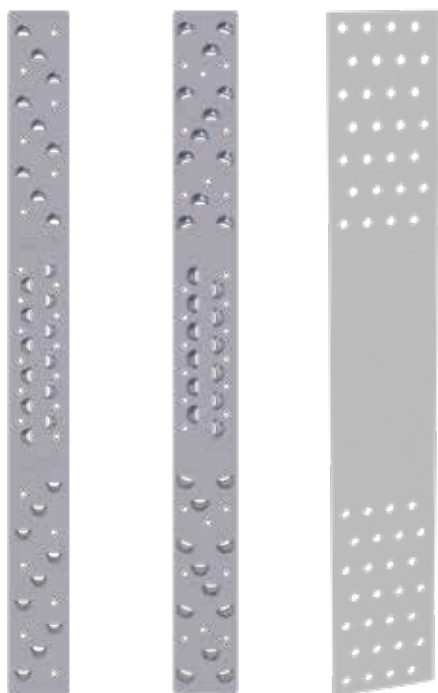

Brides de traction  
HH60

Brides de traction  
HH70

Brides de traction  
HighLoad

N° d'art.	Dimension [mm]	Matériau	Épaisseur du matériau [mm]	UE
954096	680 x 60	S250	3	1
954098	740 x 70	S250	3	1
954190	634 x 90	S355	3	1
954191	762 x 115	S355	4	1
954192	826 x 140	S355	5	1

#### ÉLÉMENTS DE FIXATION :

Produit	Description du produit	Illustration
Vis pour équerre	Vis à tête ronde	
Panelwistec	Vis pour construction bois avec pointe spéciale et nervures de fraisage au-dessus du filetage	

### ILLUSTRATION D'APPLICATION

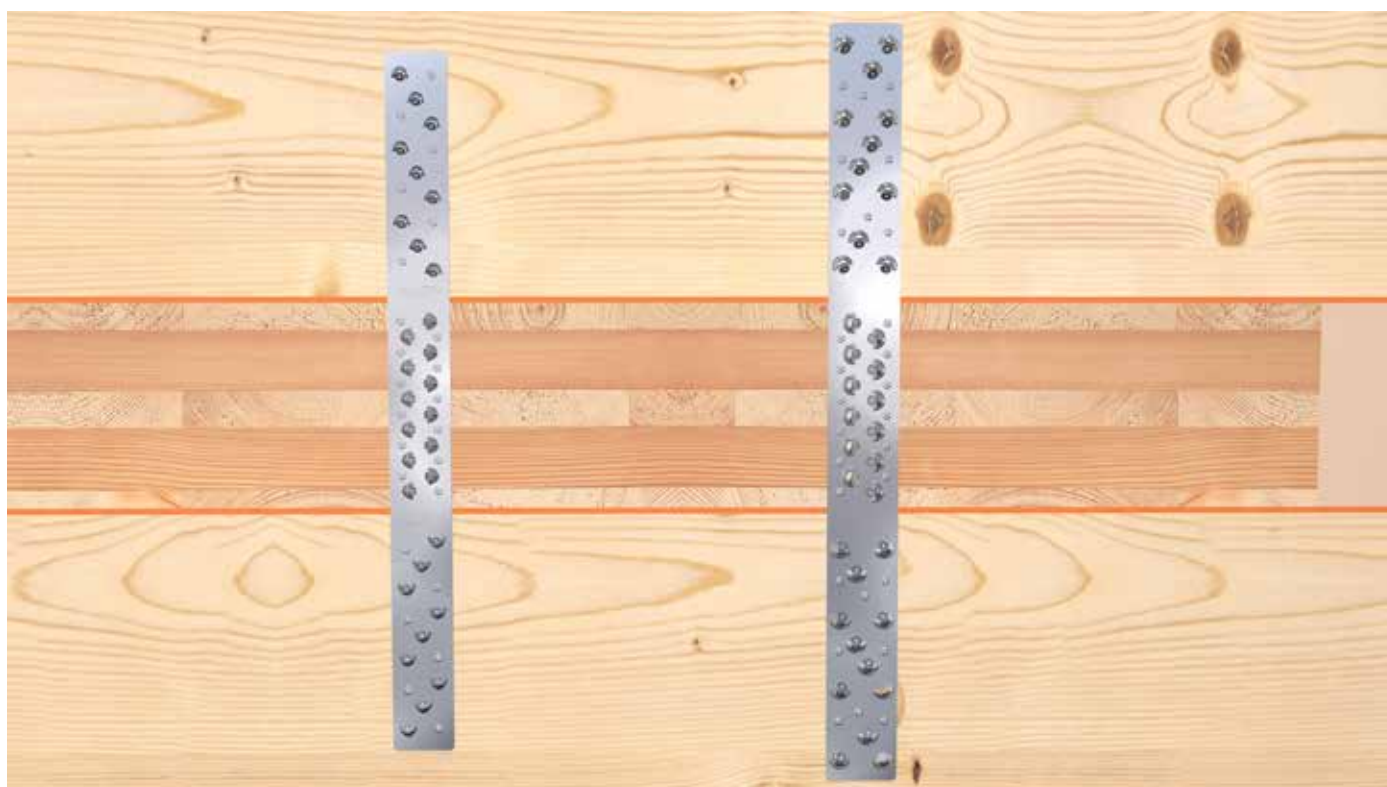



## 2.2.2 PLAQUE DE CISAILLEMENT

La Plaque de cisaillement est utilisée pour résister aux forces de cisaillement et de tension. Il dispose d'un gabarit de perçage optimisé pour une utilisation avec des assemblages en bois et en béton dans la construction en CLT. Capacités maximales de cisaillement et de traction dans les applications bois-bois de 47,9 kN et 116 kN, respectivement.



N° d'art.	Dimension [mm]	Matériau	Épaisseur du matériau [mm]	UE
954113	230 x 240	S250 galvanisé	3	1

### ÉLÉMENTS DE FIXATION :

Produit	Description du produit	Illustration
Panelwistec	Vis à filetage partiel, Ø 5 mm x 120 mm	
Clou d'ancrage	Vis à tête plate, Ø 5 mm	

### ILLUSTRATION D'APPLICATION



## 2.2.3 PLAQUES PERFORÉES & BANDES PERFORÉES

Les bandes perforées conviennent pour les assemblages bois-bois. Il s'agit d'éléments particulièrement faciles et rapides à monter pour assembler pour des éléments en bois étroits ou des structures comme des raccords de contre-fiches ou connecteurs de charpentes. Les bandes perforées sont disponibles en épaisseurs de 2,0 et 2,5 mm.



N° d'art.	Dimension [mm]	Matériau	UE
904649	40 x 1200 x 2,0	Feuille d'acier DX 51D + Z 275	20
904600	60 x 1200 x 2,0	Feuille d'acier DX 51D + Z 275	20
904601	80 x 1200 x 2,0	Feuille d'acier DX 51D + Z 275	20
904602	100 x 1200 x 2,0	Feuille d'acier DX 51D + Z 275	10
904603	120 x 1200 x 2,0	Feuille d'acier DX 51D + Z 275	10
904604	140 x 1200 x 2,0	Feuille d'acier DX 51D + Z 275	10
904020	160 x 1200 x 2,0	Feuille d'acier DX 51D + Z 275	10
904021	180 x 1200 x 2,0	Feuille d'acier DX 51D + Z 275	10
904022	200 x 1200 x 2,0	Feuille d'acier DX 51D + Z 275	5
904023	220 x 1200 x 2,0	Feuille d'acier DX 51D + Z 275	5
904024	240 x 1200 x 2,0	Feuille d'acier DX 51D + Z 275	5
904025	260 x 1200 x 2,0	Feuille d'acier DX 51D + Z 275	5
904026	280 x 1200 x 2,0	Feuille d'acier DX 51D + Z 275	5
904027	300 x 1200 x 2,0	Feuille d'acier DX 51D + Z 275	5
904028	400 x 1200 x 2,0	Feuille d'acier DX 51D + Z 275	5
904029	40 x 1200 x 2,5	Feuille d'acier DX 51D + Z 275	10
904030	60 x 1200 x 2,5	Feuille d'acier DX 51D + Z 275	10
904031	80 x 1200 x 2,5	Feuille d'acier DX 51D + Z 275	10
904032	100 x 1200 x 2,5	Feuille d'acier DX 51D + Z 275	10
904033	120 x 1200 x 2,5	Feuille d'acier DX 51D + Z 275	10
904034	140 x 1200 x 2,5	Feuille d'acier DX 51D + Z 275	5
904035	160 x 1200 x 2,5	Feuille d'acier DX 51D + Z 275	5
904036	180 x 1200 x 2,5	Feuille d'acier DX 51D + Z 275	5
904037	200 x 1200 x 2,5	Feuille d'acier DX 51D + Z 275	5
904038	220 x 1200 x 2,5	Feuille d'acier DX 51D + Z 275	5
904039	240 x 1200 x 2,5	Feuille d'acier DX 51D + Z 275	5
904040	260 x 1200 x 2,5	Feuille d'acier DX 51D + Z 275	5
904041	280 x 1200 x 2,5	Feuille d'acier DX 51D + Z 275	5
904042	300 x 1200 x 2,5	Feuille d'acier DX 51D + Z 275	5
904043	400 x 1200 x 2,5	Feuille d'acier DX 51D + Z 275	5

### ILLUSTRATION D'APPLICATION

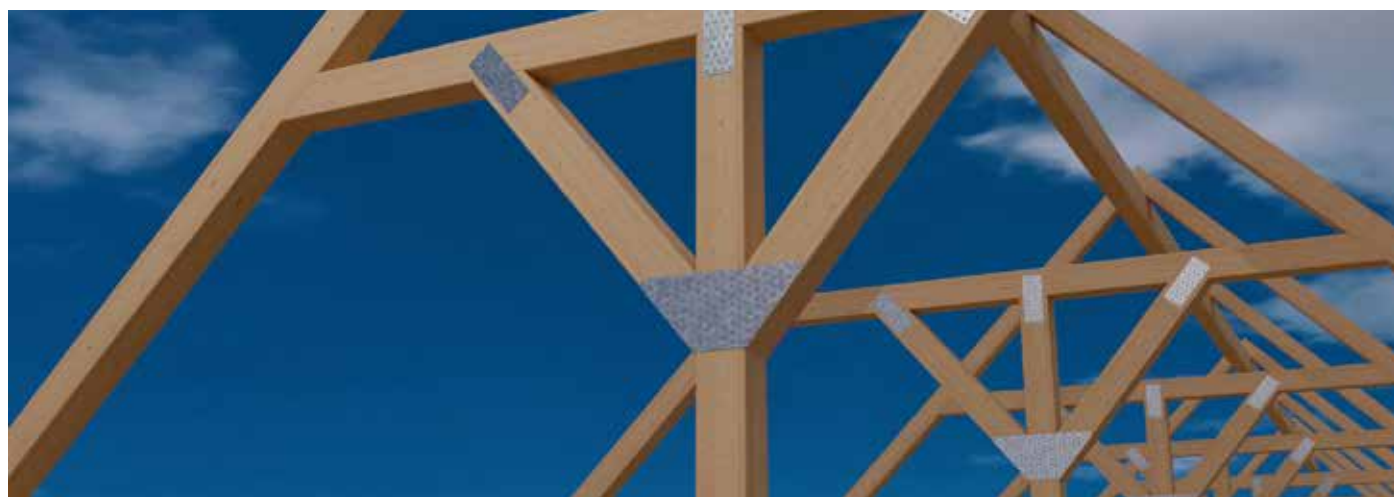



### 3.1 ÉLÉMENTS D'ANCRAGE :

#### 3.1.1 ÉQUERRE D'ANCRAGE

Les équerres d'ancrage 340/440/540/620 sont des pièces moulées en tôle d'acier spécialement conçues pour la construction en CLT afin de transférer les forces de traction. Elles permettent un ancrage rapide et facile des éléments en bois dans des supports en bois, en acier ou en béton.



N° d'art.	Dimension [mm]	Matériau	Épaisseur du matériau [mm]	UE
954099	340 x 63	S355 galvanisé	3	1
954100	440 x 63	S355 galvanisé	3	1
954231	540 x 63	S355 galvanisé	3	1
954232	620 x 83	S355 galvanisé	3	1

#### ÉLÉMENTS DE FIXATION :

Produit	Description du produit	Illustration
Vis pour équerre	Vis à tête ronde	
Tige filetée	Pour le montage à travers le mur/plafond	
Clou d'ancrage	Tête plate Ø et galvanisée électrolytiquement en bleu pour une meilleure résistance à la corrosion	
Plaque de pressions	La force de traction peut être augmentée en combinaison avec les Plaques de pression.	

#### ILLUSTRATION D'APPLICATION





### 3.1.2 ÉQUERRE D'ANCRAGE SIMPLY

L'équerre d'ancrage Simply permet de réaliser rapidement et facilement des assemblages bois-bois, bois-béton, bois-acier et bois-maçonnerie. Elle est particulièrement robuste et peut supporter des forces de traction modérées. L'équerre d'ancrage Simply comporte des trous pour clous d'un côté et des trous pour vis (y compris une fente) de l'autre.



N° d'art.	Dimension [mm]	Matériau	Épaisseur du matériau [mm]	UE
954056	95 x 88	S250 galvanisé	4	25
954057	135 x 88	S250 galvanisé	4	25
954058	285 x 88	S250 galvanisé	4	25

#### ÉLÉMENTS DE FIXATION :

Produit	Description du produit	Illustration
Vis pour équerre	Vis à tête ronde	
Clou d'ancrage	Tête plate Ø et galvanisée électrolytiquement en bleu pour une meilleure résistance à la corrosion	
Tige filetée	Pour le montage à travers le mur/plafond	

#### ILLUSTRATION D'APPLICATION

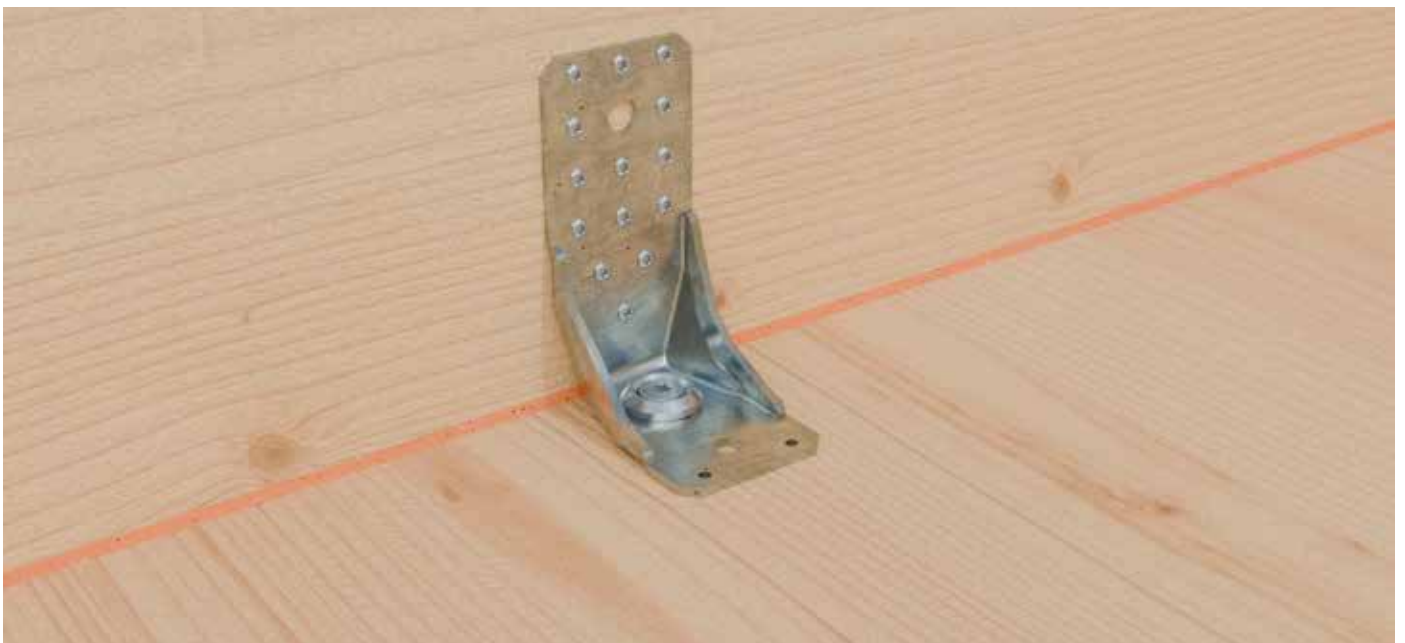

POTEAU

3





## STRUCTUS

Le système Structus permet de relier de manière transparente des poteaux en bois à travers un plafond, ce qui permet de mettre en place un système de dalles CLT à appui ponctuel pour les bâtiments en bois massif à plusieurs étages ou de grande hauteur. Le perçage à 30° dans la Plaque de base et la Plaque supérieure assure un transfert de force optimal dans toutes les directions, tandis que le noyau en acier intégré empêche la défaillance de la pression transversale et optimise la transmission de la force verticale entre les supports. En réduisant au minimum le besoin de poutres primaires et secondaires, Structus accélère non seulement la construction, mais permet également de réaliser d'importantes économies en termes de matériaux et de coûts.



N° d'art.	Modèle	Plaques inférieure et supérieure [mm]	Tube inférieur [mm]	Barre d'acier [mm]	Matériau	UE
946260	Structus 1829	180 x 180 x 30	60 x 5 x 290	48 x 290	S355	1
946261	Structus 1837	180 x 180 x 30	60 x 5 x 370	48 x 370	S355	1
946262	Structus 2230	220 x 220 x 35	76 x 5 x 300	64 x 300	S355	1
946263	Structus 2238	220 x 220 x 35	76 x 5 x 380	64 x 380	S355	1
946264	Structus 2630	260 x 260 x 40	102 x 5 x 305	90 x 305	S355	1
946265	Structus 2638	260 x 260 x 40	102 x 5 x 385	90 x 385	S355	1

### ÉLÉMENTS DE FIXATION :

Produit	Description du produit	Illustration
KonstruX	Maintien parfait dans le bois en biais et droit	
Goujon d'ancrage Ø 12 mm	Cheville à expansion à couple contrôlé	

## STRUCTUS BASE



N° d'art.	Modèle	Plaque de base [mm]	Plaque de recouvrement [mm]	Hauteur [mm]	Matériau	UE
946350	Structus Base 1217	180 x 180	120 x 120	200	S275 galvanisé	1
946351	Structus Base 1616	220 x 220	160 x 160	200	S275 galvanisé	1
946352	Structus Base 1813	180 x 310	180 x 180	180	S275 galvanisé	1
946353	Structus Base 2213	220 x 350	220 x 220	180	S275 galvanisé	1
946354	Structus Base 2612	260 x 390	260 x 260	180	S275 galvanisé	1

## ILLUSTRATION D'APPLICATION

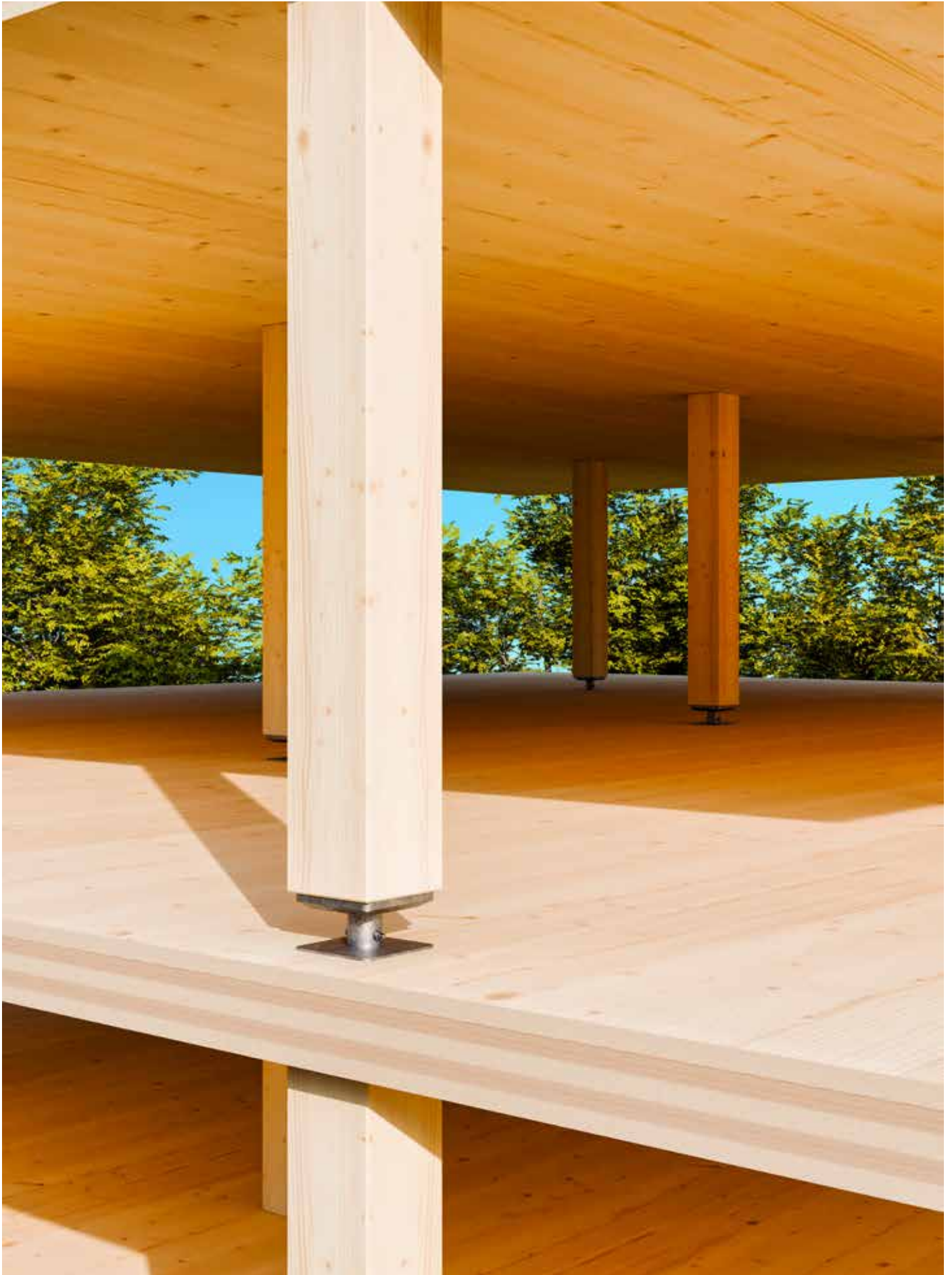

## PIEDS DE SUPPORT PEDiX

Le pied de support PediX est un porteur de poteau remplissant les exigences de protection constructive du bois. Il peut être monté sur le bois de bout sans autres travaux de poutrage et sans Pointe de forage préalable à l'aide de vis à filetage total. Un joint EPDM placé entre le pied de support et le support assure une protection supplémentaire du bois contre la pénétration d'humidité. Après le montage, le pied de support peut être réglé ultérieurement en hauteur jusqu'à 50 ou 100 mm (sauf PediX B500). Des tolérances de fabrication conditionnées par la construction et un tassement ultérieur des éléments individuels peuvent être compensés par le réglage de hauteur. Le pied de support présente une charge admissible de traction et de pression élevée. La durabilité du pied est garantie par la galvanisation à chaud selon DIN EN ISO 12944-2 (C3).



Désignation	N° d'art.	Réglage de la hauteur à l'état monté	Coupe transversale min. du support	Dimensions de l'embase			Résistance à la traction $N_{c,d}$ [kN]	Résistance à la traction $N_{t,d}$ [kN]	Capacité de charge transversale <sup>1)</sup> $V_{R,d}$ [kN]	UE
				Longueur [mm]	Largeur [mm]	Hauteur [mm]				
Pieds de support sur béton										
		[mm]	[mm]							Pièce
PediX 140+50	904681	140 – 190	100 x 100	160	100	8	48,0	9,2	-	4
PediX 190+100	904682	190 – 290	100 x 100	160	100	8	30,9	9,2	-	4
PediX 300+150	904689	300 – 450	100 x 100	160	100	8	16,2	9,2	-	4
PediX 140+50 HV	904681-HV	140 – 190	100 x 100	160	100	8	48,0	9,2	3,5	4
PediX 190+100 HV	904682-HV	190 – 290	100 x 100	160	100	8	35,4	9,2	2,9	4
PediX 300+150 HV	904689-HV	300 – 450	100 x 100	160	100	8	34,5	8,6	2,3	4
Pieds de support dans du béton										
		[mm]	[mm]				$N_{c,d}$ [kN]	$N_{t,d}$ [kN]		Pièce
PediX B500	904683	-	100 x 100	-	-	-	49,0	24	4,6	4
PediX B500+50	904686	50	100 x 100	-	-	-	44,9	23	-	4

<sup>1)</sup> Il est nécessaire de superposer la force de compression et de traction à la capacité de charge transversale conformément à ETA 13-/0550, ce qui peut donc entraîner des capacités de charge moins élevées.

Attention : les valeurs indiquées constituent des aides à la planification. Elles valent sous réserve d'erreurs de composition ou d'impression. Les projets doivent être exclusivement calculés par des personnes autorisées

## ILLUSTRATION D'APPLICATION



# POUTRE 4

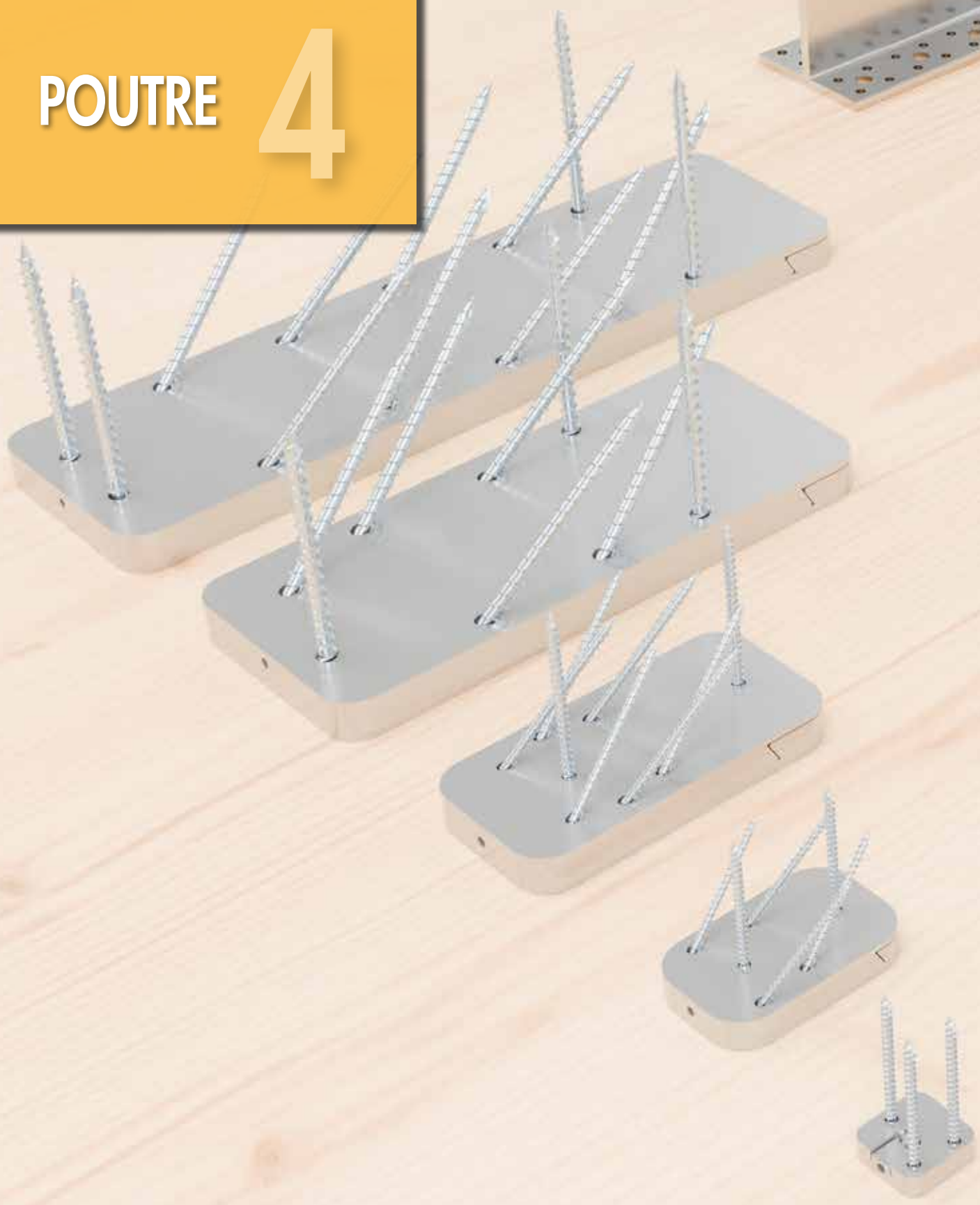



## MAGNUS CONNECTEUR SUSPENDU

Le connecteur suspendu Magnus est utilisé pour la réalisation de connexions nodales dans la construction bois. Cette connexion se distingue par sa faculté à être entièrement préfabriquée, ce qui se traduit par des temps de montage réduits au minimum sur le chantier. Le connecteur se compose de deux pièces de construction différentes, de vis pour construction en bois et de vis de fixation. Les deux pièces individuelles du connecteur Magnus sont fixées à l'aide des vis pour construction en bois à chacune des pièces de construction et sont poussées ensuite l'une dans l'autre sans contrainte et sans frottement.



N° d'art.	Modèle	Dimension [mm]	Matériau	UE
944874	Magnus XS	30 x 30 x 9	Aluminium	20*
944875	Magnus S	50 x 60 x 13	Aluminium	10
944876	Magnus S	50 x 80 x 13	Aluminium	10
944877	Magnus S	50 x 100 x 13	Aluminium	10
944878	Magnus M	70 x 120 x 17	Aluminium	10
944879	Magnus M	70 x 140 x 17	Aluminium	10
944880	Magnus M	70 x 160 x 17	Aluminium	10
944881	Magnus M	70 x 180 x 17	Aluminium	10
944882	Magnus L	110 x 220 x 19	Aluminium	10
944883	Magnus L	110 x 260 x 19	Aluminium	10
944884	Magnus L	110 x 300 x 19	Aluminium	10
944887	Magnus L	110 x 340 x 19	Aluminium	10
944888	Magnus L	110 x 380 x 19	Aluminium	10
944889	Magnus L	110 x 580 x 19	Aluminium	10

## ILLUSTRATION D'APPLICATION

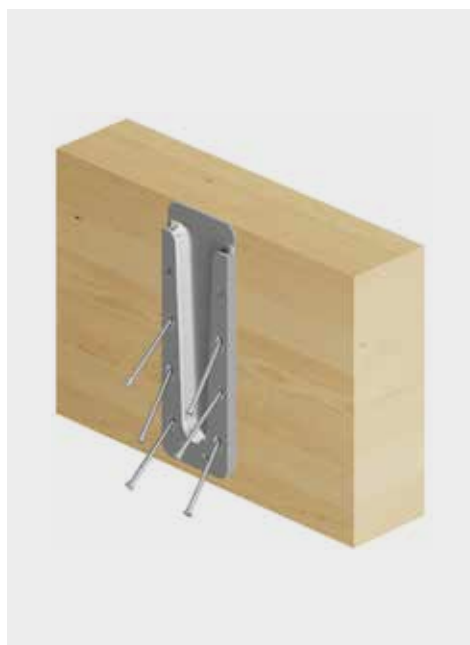



## SYSTÈME T-TEC: T-PROFIL & BROCHE EST

Le profilé en T est un connecteur en aluminium caché pour poutre-poutre et poutre-colonne, utilisable à la fois pour SC1 et SC2. Il convient aux assemblages perpendiculaires et angulaires entre le bois et le bois, le bois et le béton ainsi que le bois et l'acier. Il peut être combiné avec la broche EST, qui est vissée à la fois dans la poutre en bois et dans le profilé en T dans le cadre d'un processus d'autoperçage.



N° d'art.	Dimension [mm]	Matériau	Épaisseur du matériau [mm]	UE
975652	115 x 2000 x 80	Aluminium	6	10

### ÉLÉMENTS DE FIXATION :

Produit	Description du produit	Illustration
Broche EST	Cheville lisse à pointe autoforeuse, Ø 7,5 mm	
Vis pour équerre	Vis à tête plate, Ø 5 mm	
Goujon d'ancrage	Cheville à expansion à contrôle de couple	
Broche	Tige ronde simple de différentes tailles	
Clou d'ancrage	Clou à tige annelée, Ø 4 mm	

### ILLUSTRATION D'APPLICATION

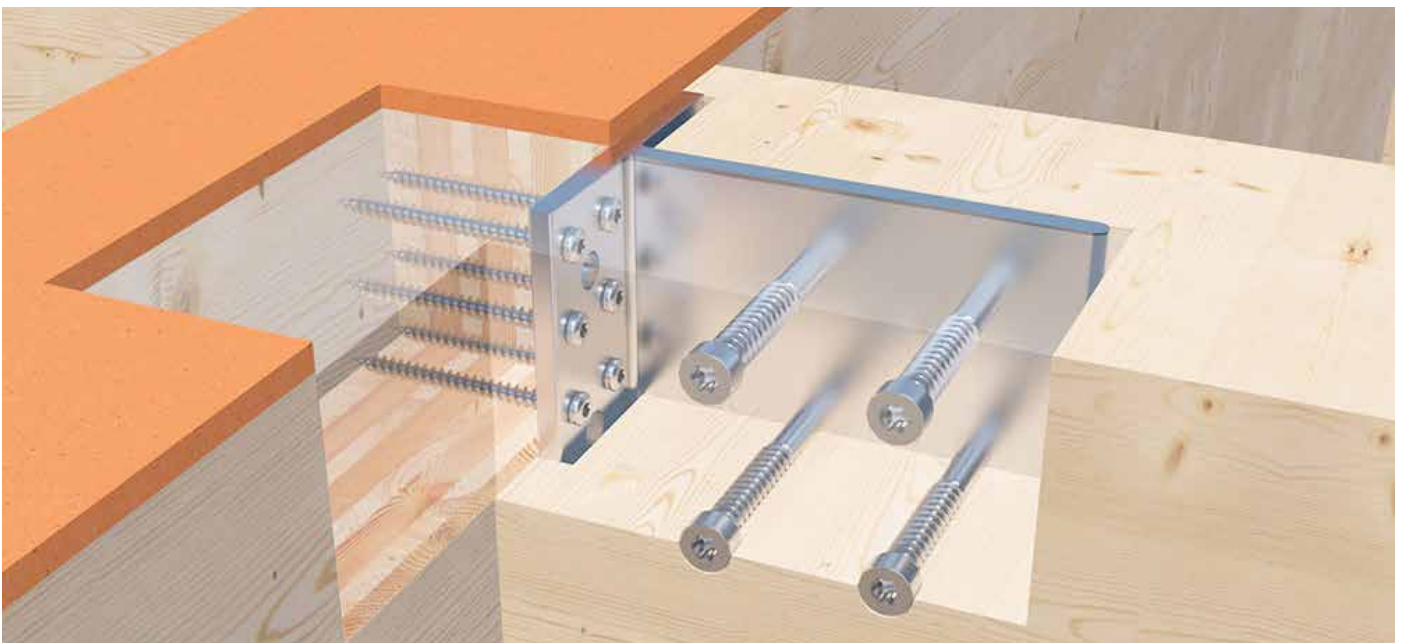

## CONNECTO

Connecto est un connecteur innovant invisible pour bois qui offre une capacité de charge élevée pour les assemblages poutre-poutre et poutre-colonne. Les connecteurs sont fabriqués en aluminium de qualité AW 6063-T66 avec des propriétés mécaniques supérieures. Les connecteurs Connecto conviennent aux conditions des classes de service 1 et 2.



N° d'art.	Désignation	Dimension [mm]	UE
944010	Connecto H135 B50	135 x 50	10
944011	Connecto H175 B50	175 x 50	10
944012	Connecto H175 B75	175 x 75	10
944013	Connecto H215 B75	215 x 75	10
944015	Connecto H240 B75	240 x 75	10
944017	Connecto H240 B125	240 x 125	10
944019	Connecto H265 B100	265 x 100	10
944022	Connecto H290 B100	290 x 100	10

### AVANTAGES / PROPRIÉTÉS

- Installation facile
- Haut degré de préfabrication
- Capacité de charge élevée
- Assemblages invisibles

### ILLUSTRATION D'APPLICATION



## EXEMPLES D'INSTALLATION

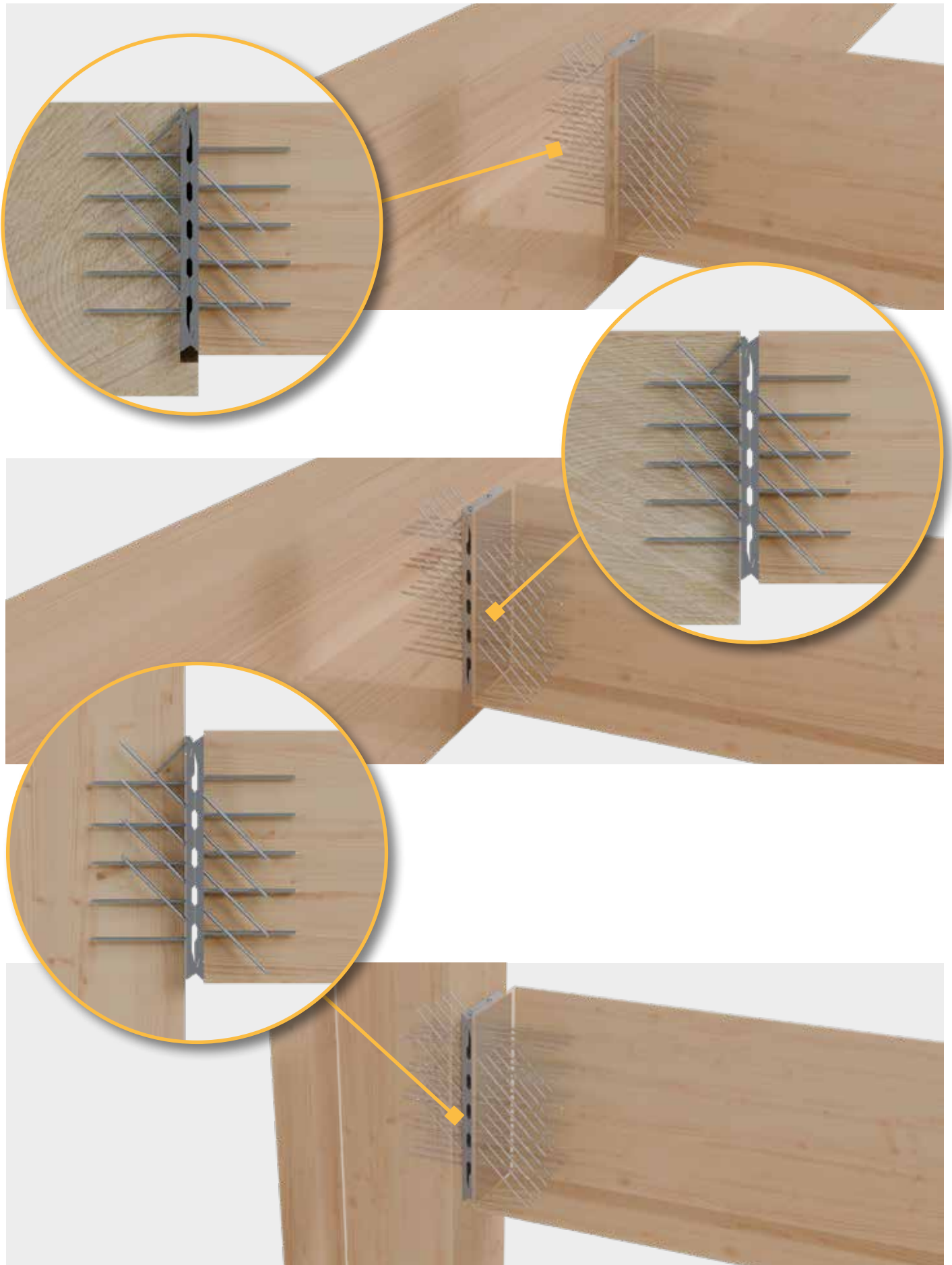

## IDEEFIX

Le connecteur pour bois IdeeFix sert à l'assemblage non visible du bois, pour les raccords en série à une ou plusieurs rangées, dans le cas d'assemblages bois-bois. Il garantit une grande absorption de charges sous une force de traction et une force transversale, son utilisation est universelle, et le montage est rapide et facile. Les vis sont comprises dans la livraison.



N° d'art.	Modèle	Dimension Diamètre [mm]	UE
945390	IdeeFix 30	30	50
944890	IdeeFix 40	40	50
944896	IdeeFix 50	50	50

### AVANTAGES / PROPRIÉTÉS

- Grande absorption de charges sous une force de traction et une force transversale
- Resserrable/démontable
- Utilisation universelle
- Faible affaiblissement du bois
- Pour raccords en série à une ou plusieurs rangées
- Grande résistance à l'arrachement
- Assemblage robuste
- Maximisation de la capacité de charge
- Alternative permettant de gagner du temps et de l'argent
- Raccords non visibles
- Selon homologation/ETA (évaluation technique européenne), ne nécessite pas de pré-perçage pour les vis (à longueurs de vis recommandées > 245 mm)



### REMARQUE

Autorisé uniquement pour les constructions en bois de classes d'utilisation 1 et 2 protégées des intempéries.

### ILLUSTRATION D'APPLICATION

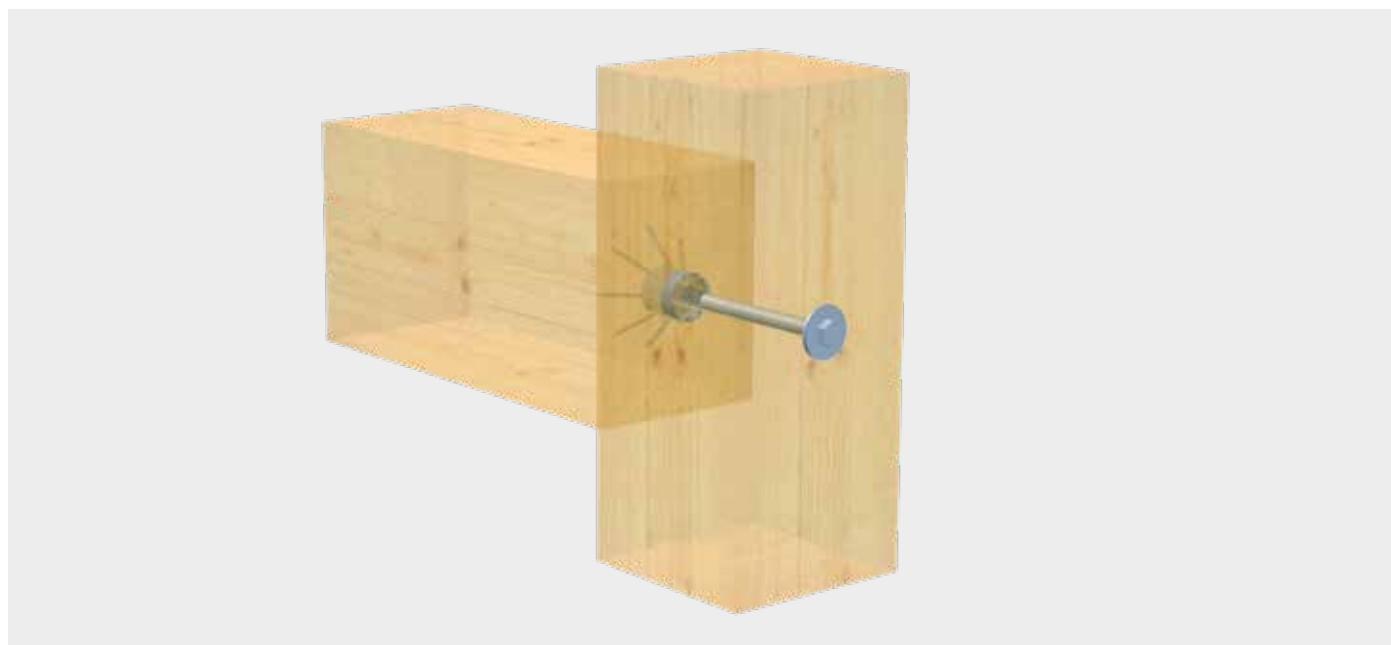

## SABOTS À AILES

Les sabots Eurotec servent à la fixation des assemblages de poutres maîtresses et de poutres auxiliaires. Ils sont utilisables sur le béton ou le bois et peuvent être montés aussi bien dans du bois massif de construction et du bois lamellé-collé, que dans du bois lamellé-croisé.



N° d'art.	Dimension [mm]	Matériau	Épaisseur du matériau [mm]	UE
904629	40 x 110	S 250 GD + Z 275	2	50
904642	45 x 108	S 250 GD + Z 275	2	50
904630	70 x 125	S 250 GD + Z 275	2	50
904631	80 x 120	S 250 GD + Z 275	2	50
904632	90 x 145	S 250 GD + Z 275	2	50
904633	100 x 140	S 250 GD + Z 275	2	50
904634	120 x 160	S 250 GD + Z 275	2	50
904635	140 x 180	S 250 GD + Z 275	2	50



N° d'art.	Dimension [mm]	Matériau	Épaisseur du matériau [mm]	UE
904628	40 x 110	S 250 GD + Z 275	2	50
904636	70 x 125	S 250 GD + Z 275	2	50
904637	80 x 120	S 250 GD + Z 275	2	50
904638	90 x 145	S 250 GD + Z 275	2	50
904639	100 x 140	S 250 GD + Z 275	2	50
904640	120 x 160	S 250 GD + Z 275	2	50
904641	140 x 180	S 250 GD + Z 275	2	50

### ÉLÉMENTS DE FIXATION :

Produit	Description du produit	Illustration
Vis pour équerre	Vis à tête ronde	
Goujon d'ancrage Ø 12 mm	Cheville à expansion à couple contrôlé	
Clou d'ancrage	Tête plate Ø et galvanisée électrolytiquement en bleu pour une meilleure résistance à la corrosion	
Tige filetée	Avec écrou hexagonal et rondelle	

### ILLUSTRATION D'APPLICATIONNER

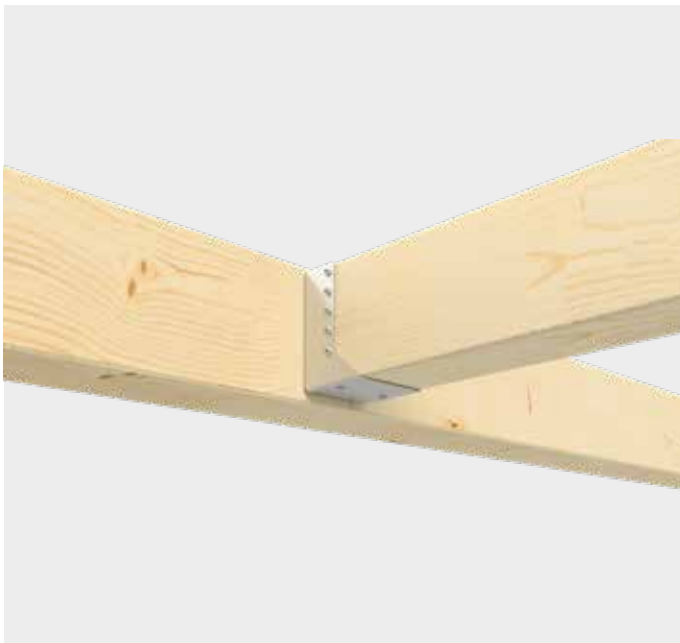

# ECKTEC

Le connecteur EckTec peut remplacer les contre-fiches traditionnelles. Ainsi, l'aspect visuel est optimisé sans contre-fiches gênantes, pour les faibles hauteurs de construction en particulier.

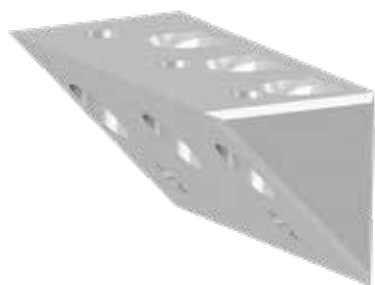

N° d'art.	Dimension [mm] <sup>a)</sup>	Matériau	UE*
975664	50 x 50 x 100	Aluminium	1

a) Largeur x Hauteur x Profondeur  
\*Livraison avec vis incluses

## AVANTAGES

- Facilite l'absorption de charges en présence de forces horizontales
- Pré-montage en usine possible
- Nombreux domaines d'utilisation

## INSTRUCTIONS D'UTILISATION

Le connecteur EckTec se fixe à l'aide de deux vis Panelhwistec 3,5 x 40. On place ensuite les premières vis à filetage intégral KonstruX ST 8 x 155 à 25° dans les poteaux. Après le montage de la poutre transversale, les autres vis à filetage intégral KonstruX ST 8 x 95 peuvent être mises en place à 90°. Section minimale du faisceau: 120 x 120 mm.



Capacités de charge EckTec 100 Bois - C24, $\rho_k = 350 \text{ kg/m}^3$ ; $k_{mod} = 1,0$	$M_{1,Rd}$ [kNm]	$F_{1,Rd}$ [kN]
Moment	1,39	-
Couple et force de traction (combinés)	0,96	8,4

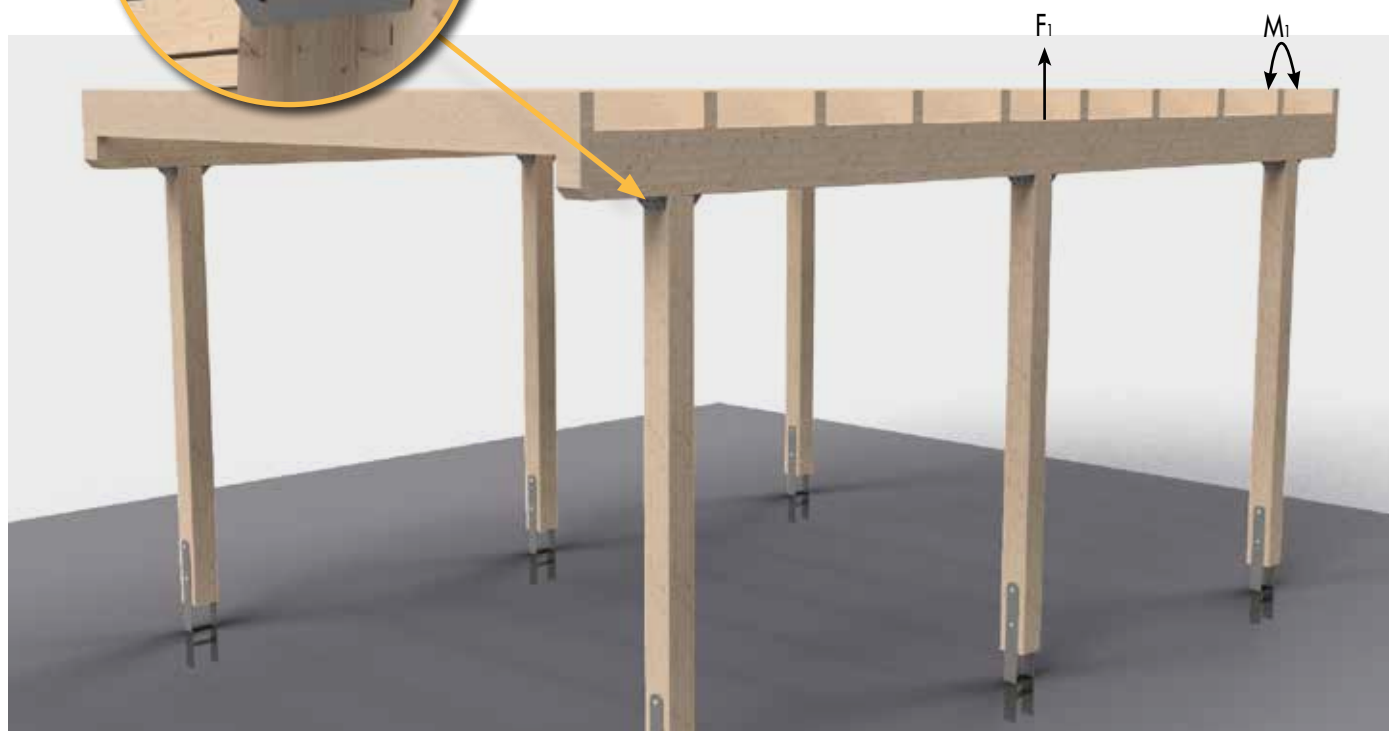

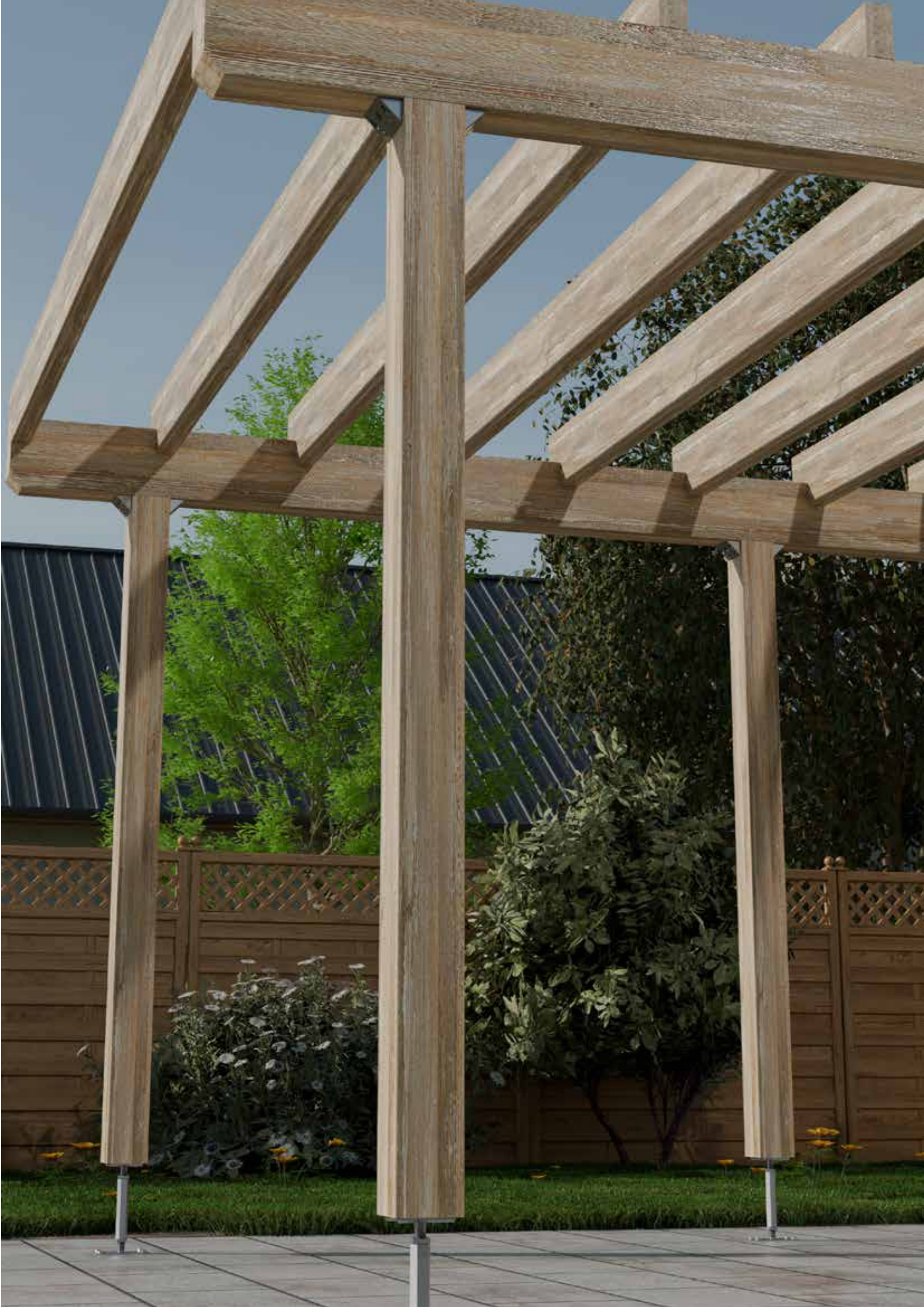

**VIS POUR CONSTRUCTION  
EN BOIS**

**5**





# VIS À FILETAGE TOTAL KONSTRUX

La solution performante pour les nouvelles constructions et les travaux de rénovation



Les vis à filetage complet KonstruX maximisent la capacité de charge d'un assemblage du fait de la résistance élevée à l'arrachement du filet dans les deux éléments de construction. Si l'on utilise des vis à filetage partiel, la résistance à la pénétration de la tête, nettement plus faible, dans la pièce rapportée limite la capacité de charge de l'assemblage. Les vis à filetage complet KonstruX constituent une alternative financièrement avantageuse aux fixations traditionnelles ou aux connecteurs bois comme les sabots de solive et les poutrelles.

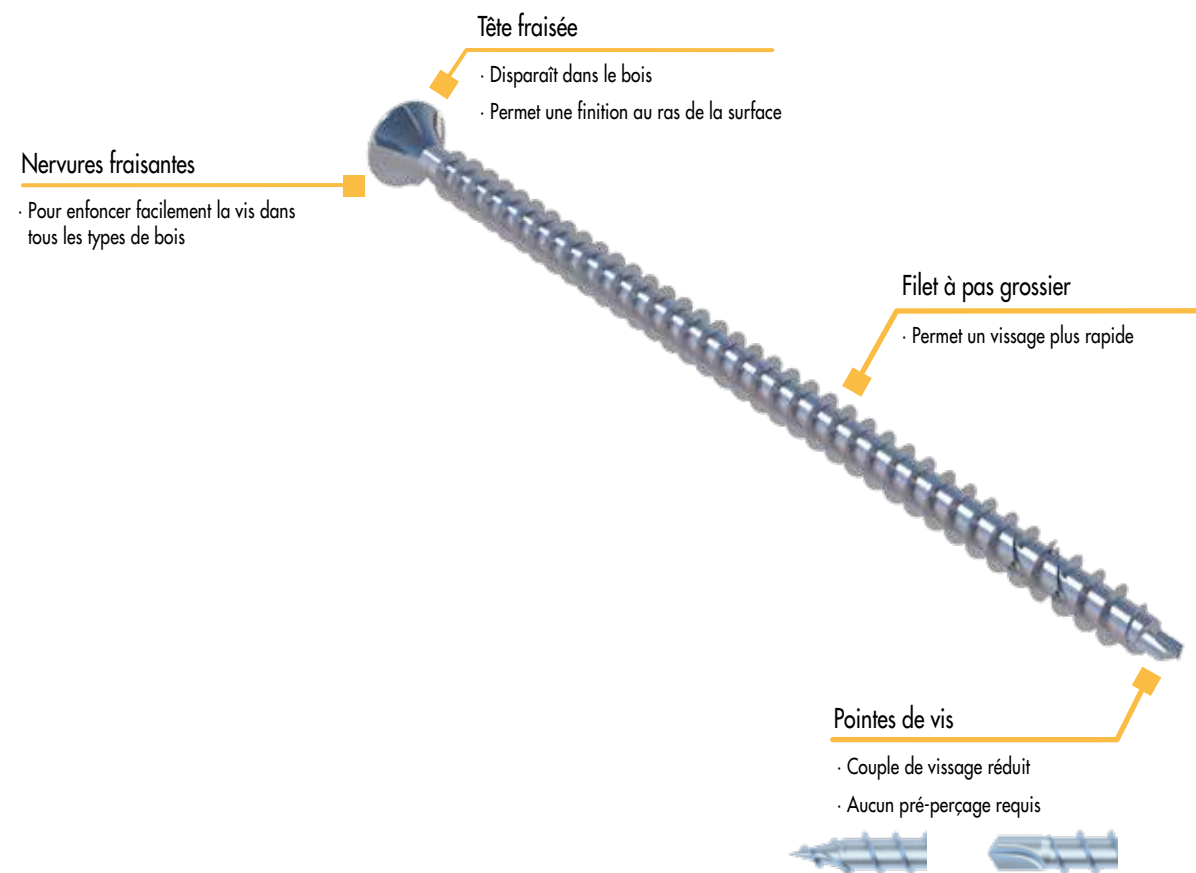

## KonstruX Acier au carbone

Propriétés géométriques					Propriétés mécaniques		
Ø Type nominal [mm]	Øi Racine [mm]	Ø de la tête <sup>a)</sup> h [mm]	Hauteur de la tête <sup>a)</sup> hh [mm]	Pointe	f <sub>rens,k</sub> [kN]	f <sub>ax,k</sub> [MPa]	M <sub>y,k</sub> [Nm]
5,2	3,6	9,8 / 6,4	4,8 / 5,0	Pointe de forage	13,0	15,5	10,0
5,9	3,6	11,7 / 8,0	5,7 / 5,5	Pointe de forage	17,0	15,5	15,0
6,5	4,5	12,0 / 8,0	5,7 / 5,5	Pointe de forage	17,0	15,5	15,0
8	5,2	14,5 / 10	7,4 / 6,5	Pointe de forage	25,0	12,5	25,0
10	5,9	17,8 / 13	8,7 / 6,5	Pointe de forage	33,0	11,5	40,0
11,3	8,0	18,0	7,0	Pointe AG	50,0	10,8	70,0

<sup>a)</sup> Tête fraisée/ Tête cylindrique.  
Ø 11,3 mm disponible uniquement en version tête fraisée

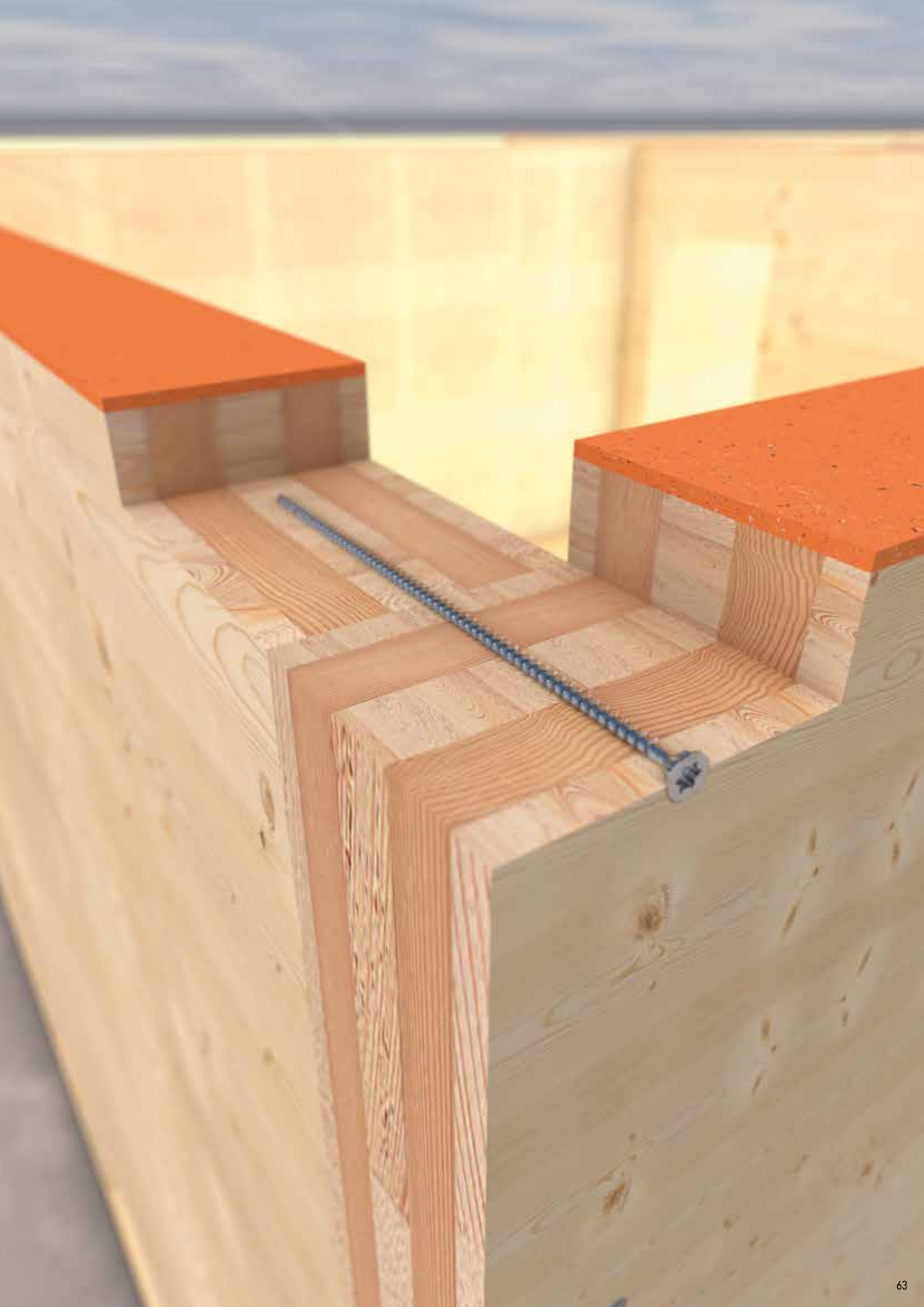

## DISTANCES MINIMALES POUR LES CHARGES AXIALES

Pointe de forage							Pointe AG					
Avec ou sans trous pré-perçés							Pré-percé			Non pré-percé		
Ø [mm]	Règles de distance	5,2	5,9	6,5	8	10	Règles de distance	11,3	13	Règles de distance	11,3	13
a1	5 · d	26	30	33	40	50	5 · d	57	65	5 · d	57	65
a2	5 · d	26	30	33	40	50	5 · d	57	65	5 · d	57	65
a2,red	2,5 · d	13	15	17	20	25	2,5 · d	29	33	2,5 · d	29	33
a1,c	5 · d	26	30	33	40	50	5 · d	57	65	10 · d	113	130
a2,c	3 · d	16	18	20	24	30	3 · d	34	39	4 · d	46	52
a1,x	1,5 · d	8	9	10	12	15	1,5 · d	17	20	1,5 · d	17	20

### VIS DISPOSÉES EN CROIX SOUS FORCE DE TRACTION

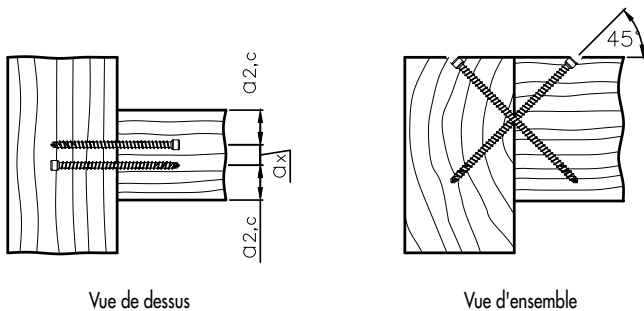

### VIS UTILISÉES À UN ANGLE PERPENDICULAIRE AU GRAIN DU BOIS

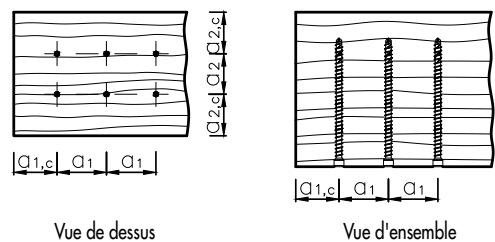

### VIS SOUS FORCE DE TRACTION UTILISÉES À UN ANGLE A OBLIQUE PAR RAPPORT AU GRAIN DU BOIS

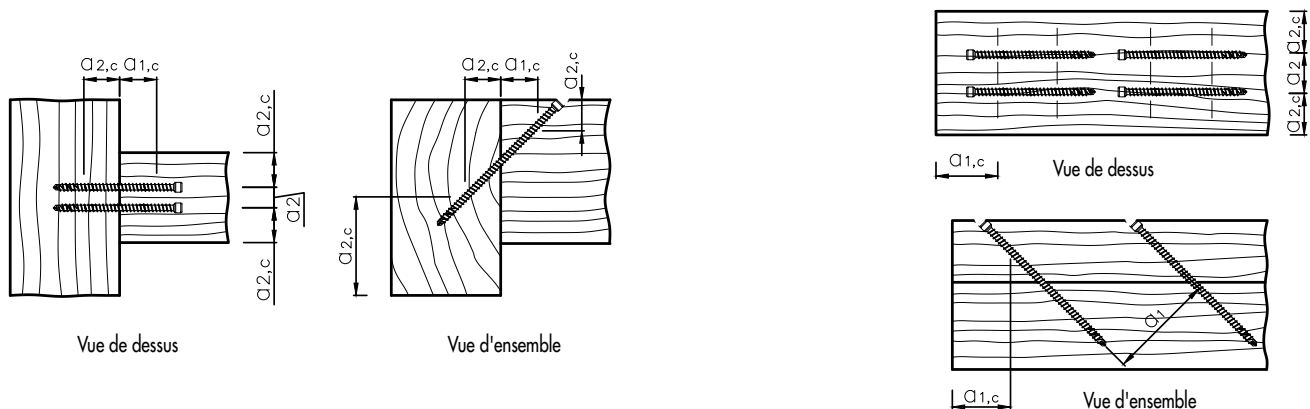

## KonstruX ST Vis à filetage total

 Tête cylindrique, Pointe de forage,  
galvanisée bleu

NKL 1 – 2

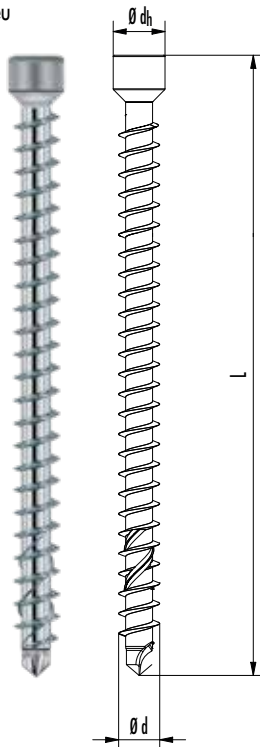

N° d'art.	Dimension [mm]	Embout	UE
<b>Ø 5,2 mm</b>			
100425	5,2 x 80	TX 25 ●	100
100427	5,2 x 100	TX 25 ●	100
100428	5,2 x 120	TX 25 ●	100
100430	5,2 x 140	TX 25 ●	100
100431	5,2 x 160	TX 25 ●	100
<b>Ø 5,9 mm</b>			
100410	5,9 x 80	TX30 ●	100
100412	5,9 x 100	TX30 ●	100
100413	5,9 x 120	TX30 ●	100
100415	5,9 x 140	TX30 ●	100
100416	5,9 x 160	TX30 ●	100
100417	5,9 x 180	TX30 ●	100
100418	5,9 x 200	TX30 ●	100
<b>Ø 6,5 mm</b>			
904808	6,5 x 80	TX30 ●	100
904809	6,5 x 100	TX30 ●	100
904810	6,5 x 120	TX30 ●	100
904811	6,5 x 140	TX30 ●	100
904812	6,5 x 160	TX30 ●	100
904813	6,5 x 195	TX30 ●	100
100063 <sup>a)</sup>	6,5 x 200	TX30 ●	100
100064 <sup>a)</sup>	6,5 x 220	TX30 ●	100
100065 <sup>a)</sup>	6,5 x 240	TX30 ●	100
100066 <sup>a)</sup>	6,5 x 260	TX30 ●	100
<b>Ø 8,0 mm</b>			
954081	8,0 x 125	TX40 ●	50
904825	8,0 x 155	TX40 ●	50
904826	8,0 x 195	TX40 ●	50
904827	8,0 x 220	TX40 ●	50
904828	8,0 x 245	TX40 ●	50
904834	8,0 x 270	TX40 ●	50
904829	8,0 x 295	TX40 ●	50
904830	8,0 x 330	TX40 ●	50
904831	8,0 x 375	TX40 ●	50
904832	8,0 x 400	TX40 ●	50
944804	8,0 x 430	TX40 ●	50
944805	8,0 x 480	TX40 ●	50
944806	8,0 x 530	TX40 ●	50
944807	8,0 x 580	TX40 ●	50
<b>Ø 10,0 mm</b>			
904872	10,0 x 195	TX50 ●	25
904873	10,0 x 220	TX50 ●	25
904874	10,0 x 245	TX50 ●	25
904875	10,0 x 270	TX50 ●	25
904815	10,0 x 300	TX50 ●	25
904816	10,0 x 330	TX50 ●	25
904817	10,0 x 360	TX50 ●	25
904818	10,0 x 400	TX50 ●	25
904819	10,0 x 450	TX50 ●	25
904820	10,0 x 500	TX50 ●	25
904821	10,0 x 550	TX50 ●	25
904822	10,0 x 600	TX50 ●	25
100080 <sup>a)</sup>	10,0 x 650	TX50 ●	25
100081 <sup>a)</sup>	10,0 x 700	TX50 ●	25
100082 <sup>a)</sup>	10,0 x 750	TX50 ●	25
100083 <sup>a)</sup>	10,0 x 800	TX50 ●	25
100084 <sup>a)</sup>	10,0 x 900	TX50 ●	25
100085 <sup>a)</sup>	10,0 x 1000	TX50 ●	25

<sup>a)</sup> Une évaluation technique européenne (ETA) a été demandée.

**KonstruX ST Vis à filetage total**

Tête fraisée, galvanisée bleu

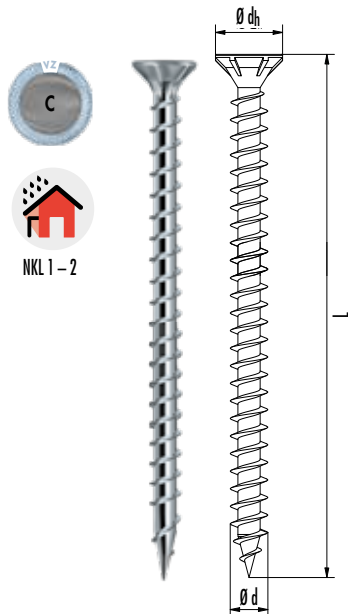

NKL 1 – 2



N° d'art.	Ø d [mm]	L [mm]	Ø dh [mm]	Embout	UE
905737	11,3	300	18,0	TX50 •	20
905738	11,3	340	18,0	TX50 •	20
905739	11,3	380	18,0	TX50 •	20
905740	11,3	420	18,0	TX50 •	20
905741	11,3	460	18,0	TX50 •	20
905742	11,3	500	18,0	TX50 •	20
905743	11,3	540	18,0	TX50 •	20
905744	11,3	580	18,0	TX50 •	20
905745	11,3	620	18,0	TX50 •	20
905746	11,3	660	18,0	TX50 •	20
905747	11,3	700	18,0	TX50 •	20
905748	11,3	750	18,0	TX50 •	20
905749	11,3	800	18,0	TX50 •	20
904750	11,3	900	18,0	TX50 •	20
904751	11,3	1000	18,0	TX50 •	20

## KonstruX ST Vis à filetage total

 Tête fraisée, Pointe de forage,  
galvanisée bleu

NKL 1 - 2

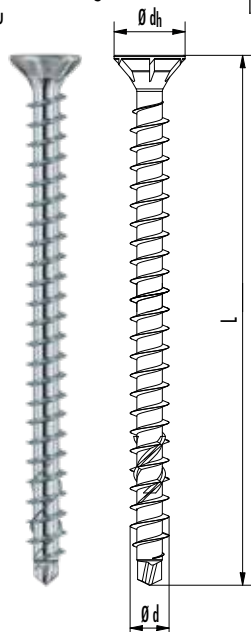

N° d'art.	Dimension [mm]	Embout	UE
<b>Ø 5,2 mm</b>			
904876	5,2 x 80	TX25 •	100
904878	5,2 x 100	TX25 •	100
904879	5,2 x 120	TX25 •	100
904907	5,2 x 140	TX25 •	100
904908	5,2 x 160	TX25 •	100
<b>Ø 6,5 mm</b>			
904857	6,5 x 80	TX30 •	100
904858	6,5 x 100	TX30 •	100
904859	6,5 x 120	TX30 •	100
904860	6,5 x 140	TX30 •	100
<b>Ø 8,0 mm</b>			
904790	8,0 x 95	TX40 •	50
904791	8,0 x 125	TX40 •	50
904792	8,0 x 155	TX40 •	50
904793	8,0 x 195	TX40 •	50
904794	8,0 x 220	TX40 •	50
904795	8,0 x 245	TX40 •	50
904796	8,0 x 270	TX40 •	50
904797	8,0 x 295	TX40 •	50
904798	8,0 x 330	TX40 •	50
904799	8,0 x 375	TX40 •	50
904800	8,0 x 400	TX40 •	50
904801	8,0 x 430	TX40 •	50
904802	8,0 x 480	TX40 •	50
904803	8,0 x 545	TX40 •	50
<b>Ø 10,0 mm</b>			
904770	10,0 x 125	TX50 •	25
904771	10,0 x 155	TX50 •	25
904772	10,0 x 195	TX50 •	25
904773	10,0 x 220	TX50 •	25
904774	10,0 x 245	TX50 •	25
904775	10,0 x 270	TX50 •	25
904776	10,0 x 300	TX50 •	25
904777	10,0 x 330	TX50 •	25
904778	10,0 x 360	TX50 •	25
904779	10,0 x 400	TX50 •	25
904780	10,0 x 450	TX50 •	25
904781	10,0 x 500	TX50 •	25
904782	10,0 x 550	TX50 •	25
904783	10,0 x 600	TX50 •	25
100090	10,0 x 650	TX50 •	25
100091	10,0 x 700	TX50 •	25
100092	10,0 x 750	TX50 •	25
100093	10,0 x 800	TX50 •	25
100094	10,0 x 900	TX50 •	25
100095	10,0 x 1000	TX50 •	25

# KONSTRUX VIS À FILETAGE TOTAL

Acier inoxydable A4

Les vis à filetage total KonstruX ST A4 maximisent la charge admissible d'un assemblage grâce à une résistance élevée à l'extraction dans les deux pièces de construction, tandis que les vis à filetage partiel sont limitées par la résistance au passage de tête UEll beaucoup plus faible dans la pièce à rapporter. Par conséquent, les vis à filetage total KonstruX constituent une alternative économique aux assemblages traditionnels en menuiserie ainsi qu'aux connecteurs pour bois tels que les sabots.

Conviennent pour les assemblages bois-bois à l'intérieur comme à l'extérieur. Les vis KonstruX ST A4 sont utilisées à l'extérieur dans les ponts en bois, les aires de jeux, sur les balcons, dans les applications de protection solaire sous forme de pergolas, ainsi que près de la côte et dans le génie hydraulique, par exemple sur les jetées et les quais.

## KonstruX Vis à filetage total

Tête cylindrique, Pointe de forage,  
Acier inoxydable A4

-  A4
-  NKL 1 - 3
-  CRC III
-  C5
-  T5

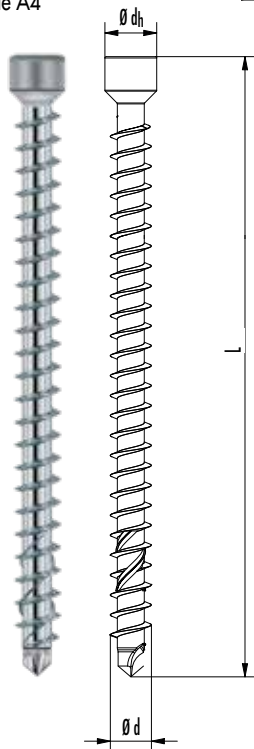

N° d'art.	Ø d [mm]	L [mm]	Ø dh [mm]	Embout	UE
944780	6,5	140	8,0	TX40 ●	100
944781	6,5	160	8,0	TX40 ●	100
944782	6,5	195	8,0	TX40 ●	100
944783	8,0	155	8,0	TX40 ●	50
944784	8,0	195	8,0	TX40 ●	50
944785	8,0	220	8,0	TX40 ●	50
944786	8,0	245	8,0	TX40 ●	50
944787	8,0	270	8,0	TX40 ●	50
944788	8,0	295	8,0	TX40 ●	50
944789	8,0	330	8,0	TX40 ●	50
944790	8,0	375	8,0	TX40 ●	50
944791	8,0	400	8,0	TX40 ●	50

KonstruX A4							
Propriétés géométriques					Propriétés mécaniques		
Ød Type nominal [mm]	Øi Racine [mm]	Ø de la tête <sup>a)</sup> h [mm]	Hauteur de la tête <sup>a)</sup> hh [mm]	Pointe	f <sub>tens,k</sub> [kN]	f <sub>ax,k</sub> [MPa]	M <sub>y,k</sub> [Nm]
6,5	4,5	8,0	5,5	Pointe de forage	10,0	15,5	10,0
8	5,2	14,5 / 10	7,4 / 6,5	AG / Pointe de forage	14,0	12,5	16,0
10	5,9	17,8	8,7	AG	20,0	11,5	26,0

<sup>a)</sup> Tête fraisée / Tête cylindrique. Les diamètres Ø 6,5 et 8 mm sont uniquement disponibles avec une tête fraisée.



KonstruX avec tête fraisée en acier inoxydable A4 : idéal pour les assemblages bois-bois dans les zones urbaines et industrielles polluées situées à plus de 0,25 km de la côte

## KonstruX ST Vis à filetage total

Tête fraisée, Pointe de forage, Acier inoxydable A4

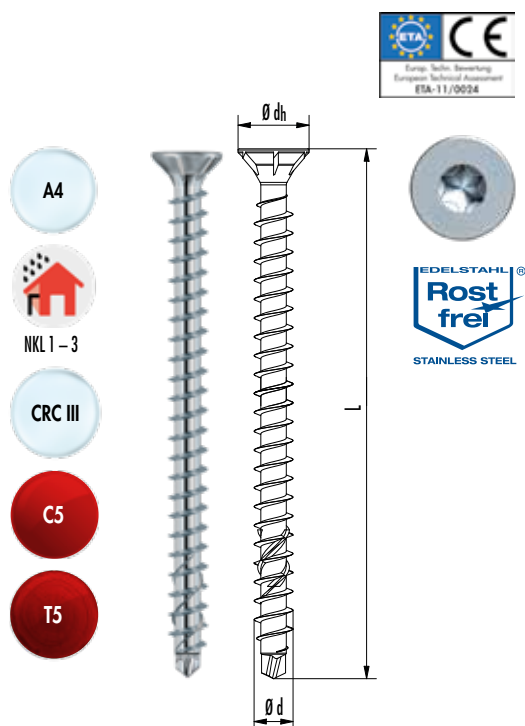

N° d'art.	Ø d [mm]	L [mm]	Ø dh [mm]	Embout	UE
944795	8,0	95	14,5	TX40 ●	50
944792	8,0	125	14,5	TX40 ●	50
944793	8,0	155	14,5	TX40 ●	50
944794	8,0	195	14,5	TX40 ●	50

## KonstruX ST Vis à filetage total

Tête fraisée, Acier inoxydable A4

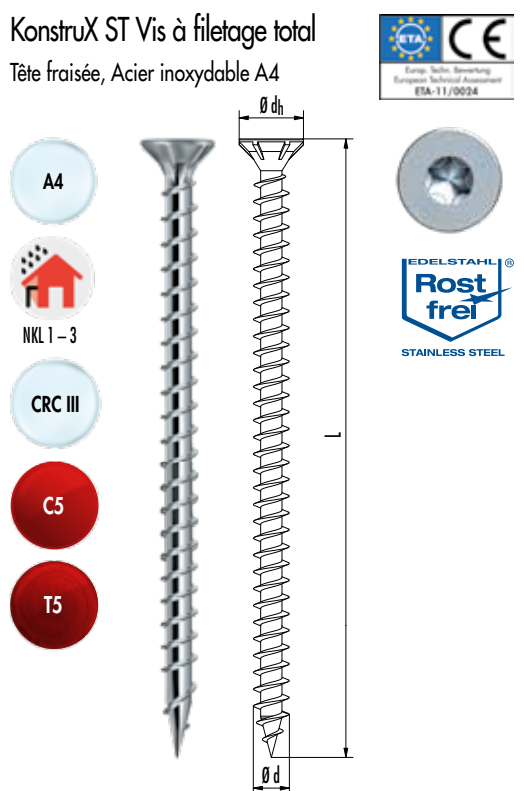

N° d'art.	Ø d [mm]	L [mm]	Ø dh [mm]	Embout	UE
905750	10,0	160	17,8	TX50 ●	25
905751	10,0	200	17,8	TX50 ●	25
905752	10,0	220	17,8	TX50 ●	25
905753	10,0	240	17,8	TX50 ●	25
905754	10,0	260	17,8	TX50 ●	25
905755	10,0	280	17,8	TX50 ●	25
905756	10,0	300	17,8	TX50 ●	25
905757	10,0	350	17,8	TX50 ●	25
905758	10,0	400	17,8	TX50 ●	25

# KONSTRUX DUO

Vis entièrement filetée avec effet de contraction



La KonstruX DUO combine les avantages des vis entièrement filetées et partiellement filetées : Maximisation de la capacité de charge du raccordement grâce à la même résistance élevée à l'arrachement dans les deux composants et à l'effet de serrage grâce aux différents pas de filetage dans les filetages inférieur et d'entraînement.

### Tête cylindrique

- Disparaît dans le bois
- Permet un vissage plus rapide

### Filetage sous tête avec encoches de coupe

- Pas de filetage différent du filetage d'entraînement
- Permet de resserrer les composants

### Filetage à pas grossier

- Permet un vissage plus rapide

### Pointe auto-foreuse

- Couple de vissage réduit
- Aucune nécessité de pré-perçage

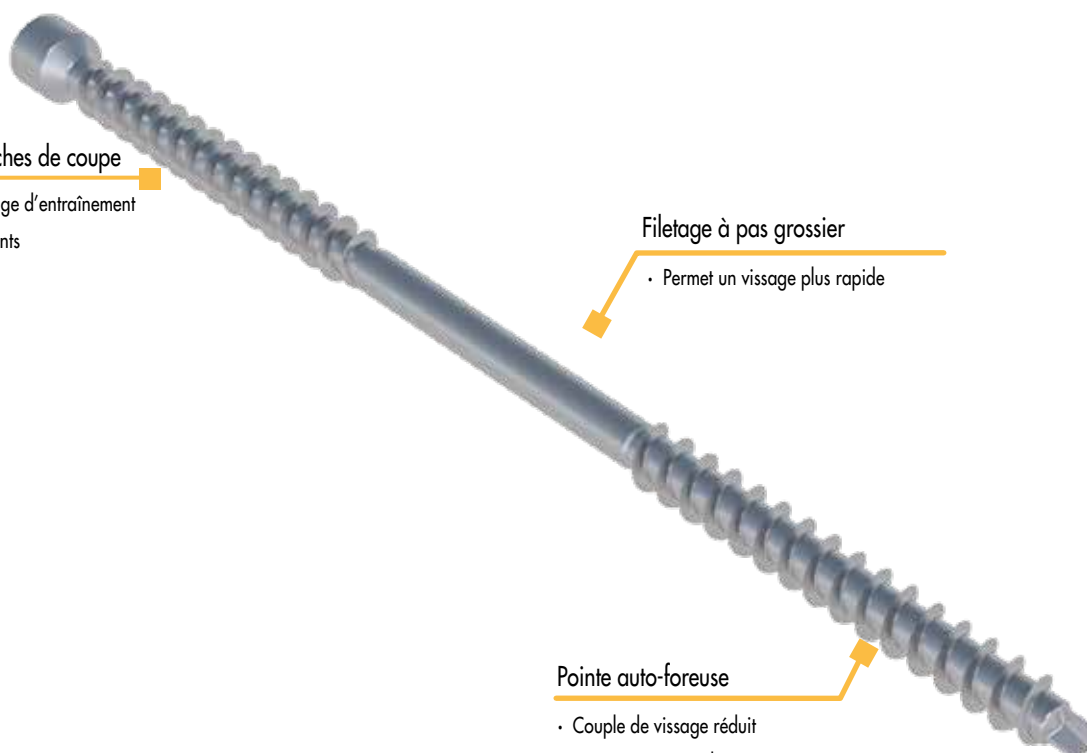

## KonstruX DUO

Propriétés géométriques						Propriétés mécaniques		
Ød Type nominal [mm]	Øi Racine [mm]	Ø de la tête <sup>a)</sup> Øh [mm]	Øs Tige [mm]	Hauteur de la tête <sup>a)</sup> hh [mm]	Pointe	f <sub>tens,k</sub> [kN]	f <sub>ax,k</sub> [MPa]	M <sub>y,k</sub> [Nm]
6,5	4,5	8,0	5,0	5,5	Pointe de forage	17,0	4,0	15,0
8	5,2	10	5,8	6,5	Pointe de forage	25,0	11,1	25,0

<sup>a)</sup> Tête cylindrique

## KonstruX DUO

Tête cylindrique, Pointe de forage,  
galvanisée bleu



SC 1-2

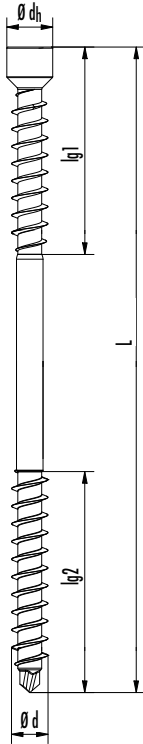

N° d'art.	Ø d [mm]	L [mm]	Ø dh [mm]	lg1 / lg2 [mm]	Embout	UE
100606	6,5	90	8,0	40/40	TX30 ●	50
100607	6,5	130	8,0	43/43	TX30 ●	50
100608	6,5	160	8,0	67/67	TX30 ●	50
100609	6,5	190	8,0	82/82	TX30 ●	50
100610	6,5	220	8,0	97/97	TX30 ●	50
100611	8,0	160	10,0	67/67	TX40 ●	50
100612	8,0	190	10,0	92/92	TX40 ●	50
100613	8,0	220	10,0	92/92	TX40 ●	50
100614	8,0	245	10,0	107/107	TX40 ●	50
100615	8,0	280	10,0	107/107	TX40 ●	50
100616	8,0	300	10,0	137/137	TX40 ●	50
100617	8,0	330	10,0	137/137	TX40 ●	50
100618	8,0	400	10,0	137/137	TX40 ●	50

## EXEMPLES D'APPLICATION



KonstruX DUO pour la construction d'une structure porteuse d'escaliers



KonstruX DUO Vue en coupe entre deux composants



KonstruX DUO pour la fixation d'un revêtement



KonstruX DUO pour la fixation d'une poutre

## KONSTRUX, 13 mm E12

Pour de grandes envergures dans la construction en bois

KonstruX avec entraînement E12 est la vis entièrement filetée de choix pour le renforcement à grande échelle du bois. Avec un diamètre nominal de 13 mm, c'est la plus robuste de la gamme KonstruX pour obtenir une excellente résistance axiale sur les assemblages dans les éléments en bois massif. Étant donné que le bois présente une faible résistance à la traction et au cisaillement perpendiculairement au grain, KonstruX E12 est généralement installée à un angle permettant d'absorber efficacement les forces axiales et de cisaillement.

Les vis entièrement filetées KonstruX optimisent la capacité de charge des assemblages en bois en offrant une résistance élevée au retrait dans les deux éléments assemblés. En revanche, lorsque des vis partiellement filetées sont utilisées, la résistance réduite au retrait de la tête dans l'élément extérieur (de montage) limite la capacité globale de l'assemblage.

L'entraînement TX externe, combiné à sa résistance à la torsion de 130 Nm, permet un processus d'installation sûr en une seule étape, de la pointe à la tête. L'utilisation de vis entièrement filetées permet de dissimuler les détails de l'assemblage, ce qui améliore non seulement l'aspect esthétique, mais aussi la résistance au feu.

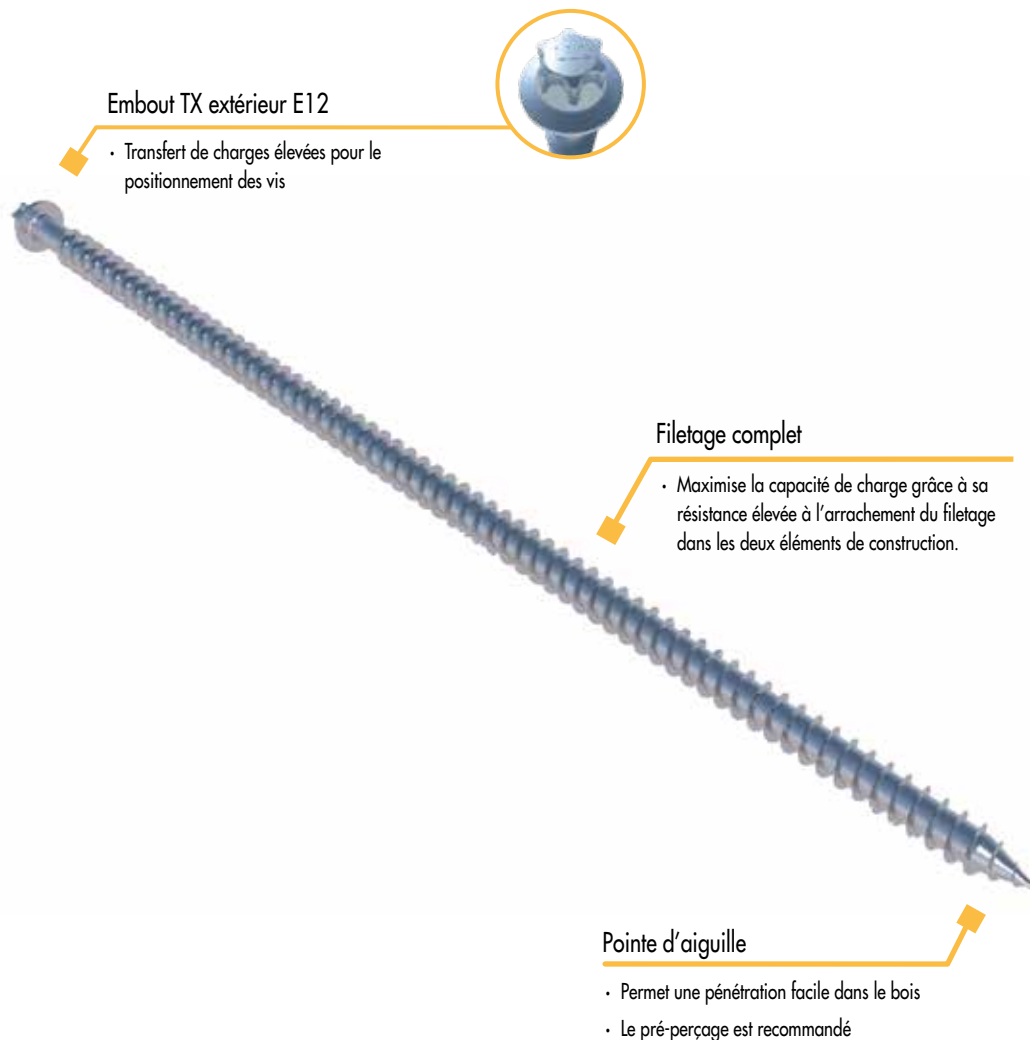

### KonstruX Acier au carbone

Propriétés géométriques					Propriétés mécaniques		
Ød Type nominal [mm]	Øi Racine [mm]	Ø de la tête <sup>a)</sup> Øh [mm]	Ø de la tête Hauteur <sup>a)</sup> hh [mm]	Pointe	f <sub>tens,k</sub> [kN]	f <sub>ax,k</sub> [MPa]	M <sub>y,k</sub> [Nm]
13	9,2	18,0	10,0	AG	75,0	10,8	120,0

<sup>a)</sup> Tête extérieure E12



### Konstrux, 13 mm E12

Embout TX extérieur E12, galvanisée bleu



SC 1-2

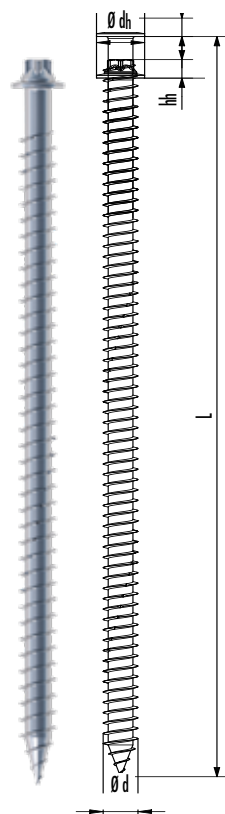

N° d'art.	Ø d [mm]	L [mm]	Ø dh [mm]	hh [mm]	Embout	UE
904840	13,0	300	18	10	TX50 •	20
904841	13,0	320	18	10	TX50 •	20
904842	13,0	340	18	10	TX50 •	20
904843	13,0	360	18	10	TX50 •	20
904844	13,0	380	18	10	TX50 •	20
904845	13,0	420	18	10	TX50 •	20
904846	13,0	460	18	10	TX50 •	20
904847	13,0	500	18	10	TX50 •	20
904848	13,0	540	18	10	TX50 •	20
904849	13,0	580	18	10	TX50 •	20
904850	13,0	620	18	10	TX50 •	20
904851	13,0	660	18	10	TX50 •	20
904852	13,0	700	18	10	TX50 •	20
904853	13,0	750	18	10	TX50 •	20
904854	13,0	800	18	10	TX50 •	20
904855	13,0	900	18	10	TX50 •	20
904856	13,0	1000	18	10	TX50 •	20
904861 <sup>a)</sup>	13,0	1200	18	10	TX50 •	20
904862 <sup>a)</sup>	13,0	1400	18	10	TX50 •	20

<sup>a)</sup> Une évaluation technique européenne (ETE) a été demandée.

### 1/2" Douille TX extérieure



**Convient pour**

N° d'art.	Embout	UE
800420	E12	1

### EXEMPLES D'APPLICATION



Renforcement des encoches de traverses

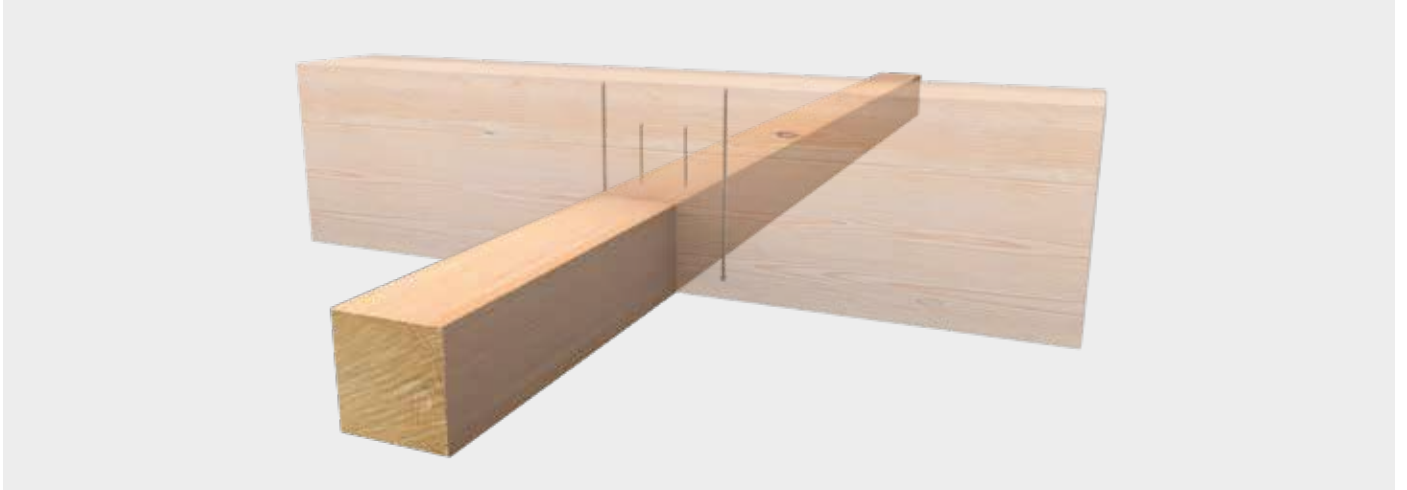

*Renforcement des appuis des poutres maîtresses/poutres auxiliaires*



*Renforcement de traverses rainurées*



*Renforcement de traverses courbées (sous forme de trapèze)*

## EXEMPLES D'APPLICATION : ÉLÉMENTS DE PLAFOND

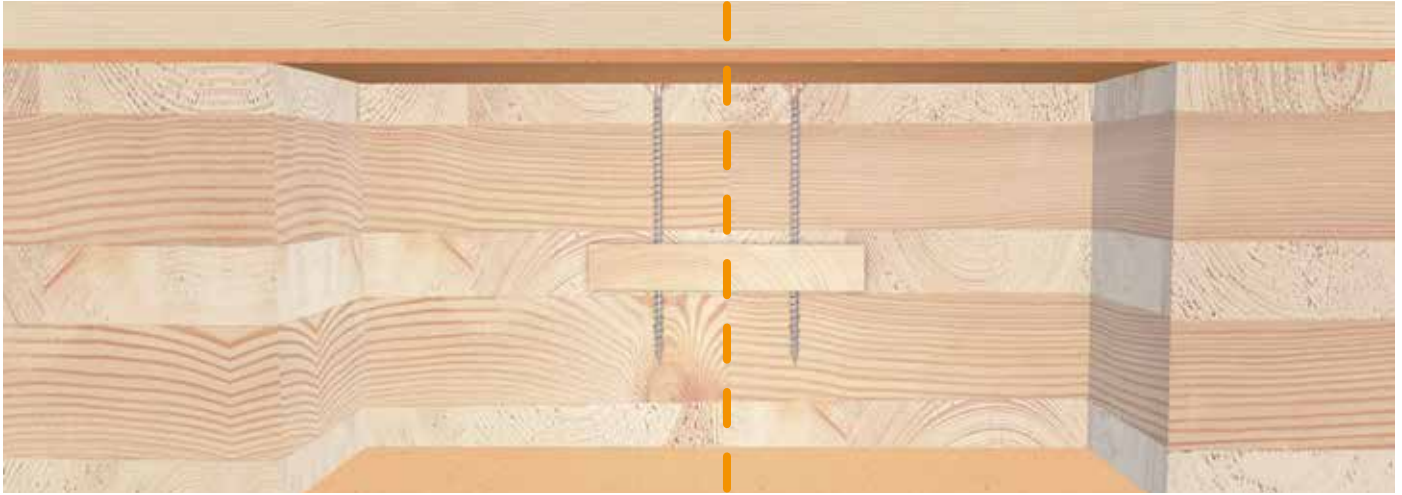

*Fixations pour la construction bois Assemblage des éléments de plafond par planche de bout interne*

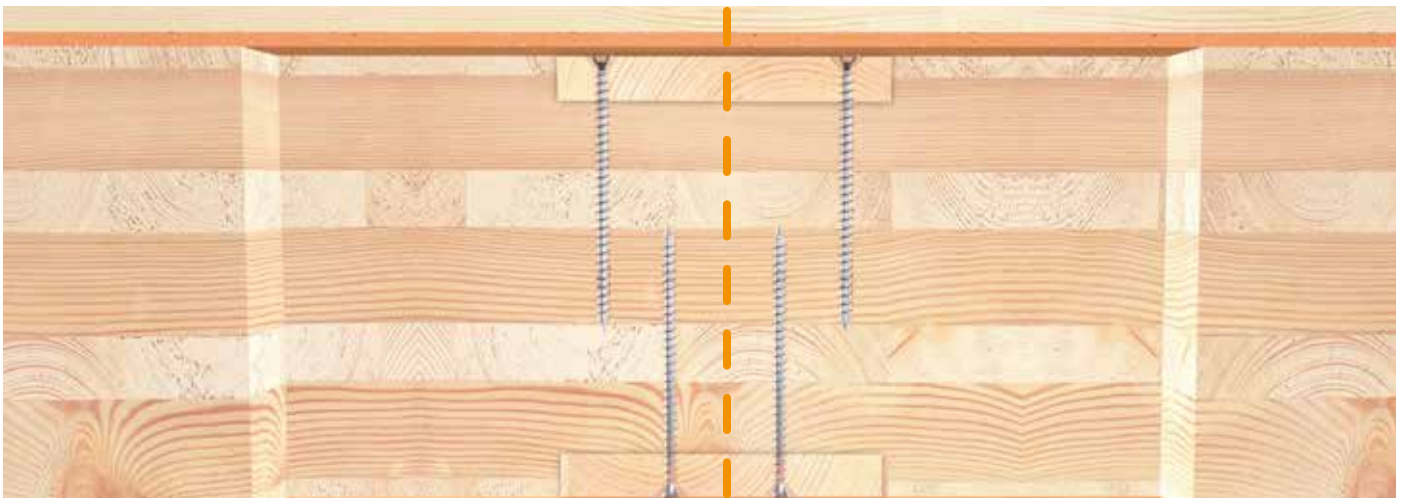

*Assemblage des éléments de plafond par planche de bout double*

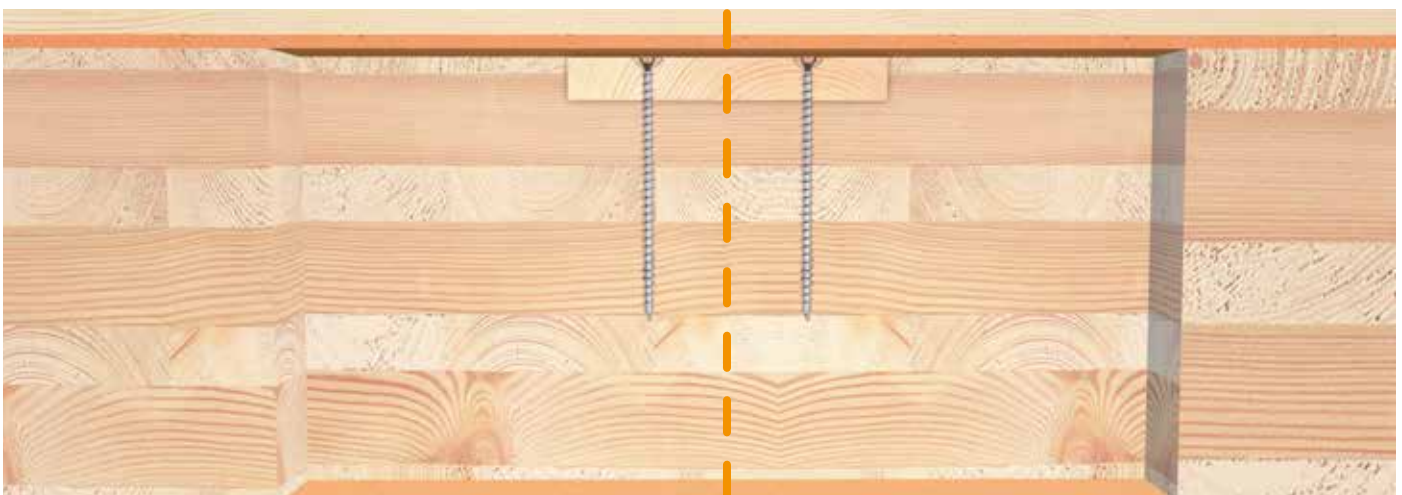

*KonstruX pour l'assemblage de la paroi et du plafond à l'étage supérieur*

## EXEMPLES D'APPLICATION : ÉLÉMENTS DE PAROI

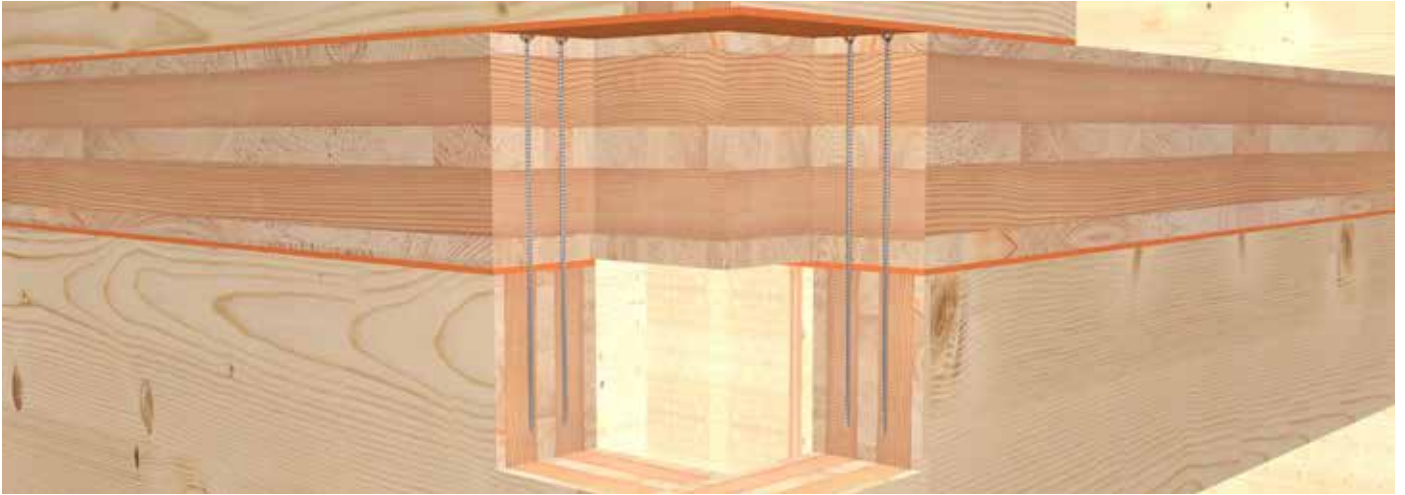

*Assemblage d'un élément de paroi et d'un élément de plafond*

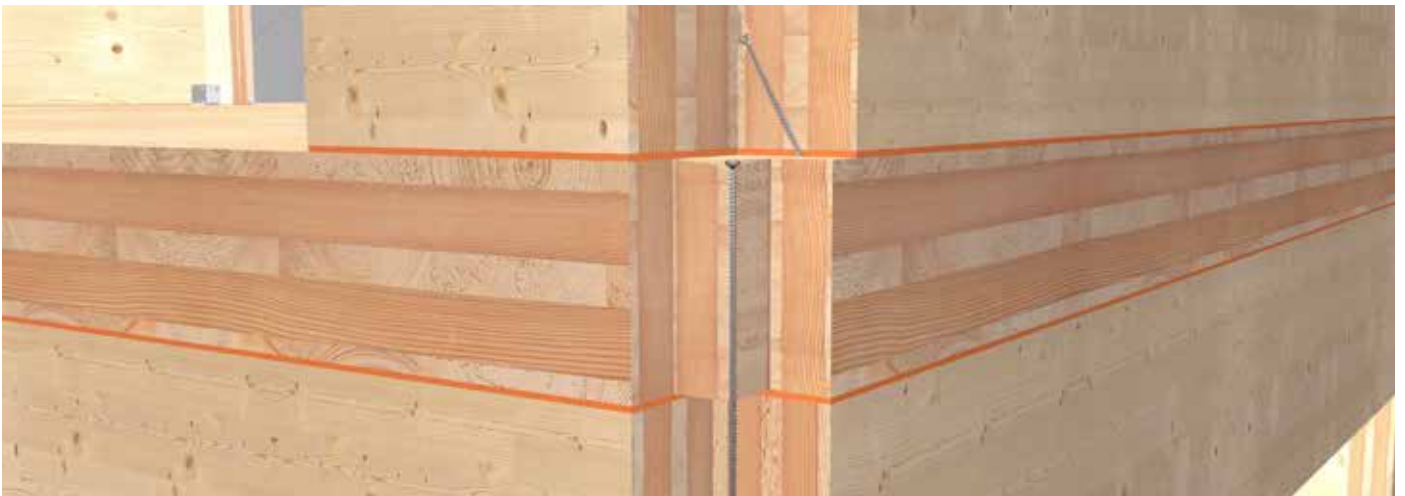

*Assemblage d'une paroi et du plancher à l'étage supérieur*



*Assemblage d'un élément de toit et d'un élément de paroi*

## EXEMPLES D'APPLICATION : CONSTRUCTION D'ESCALIERS AVEC CLT



*Mise en place des marches sur la paroi.*

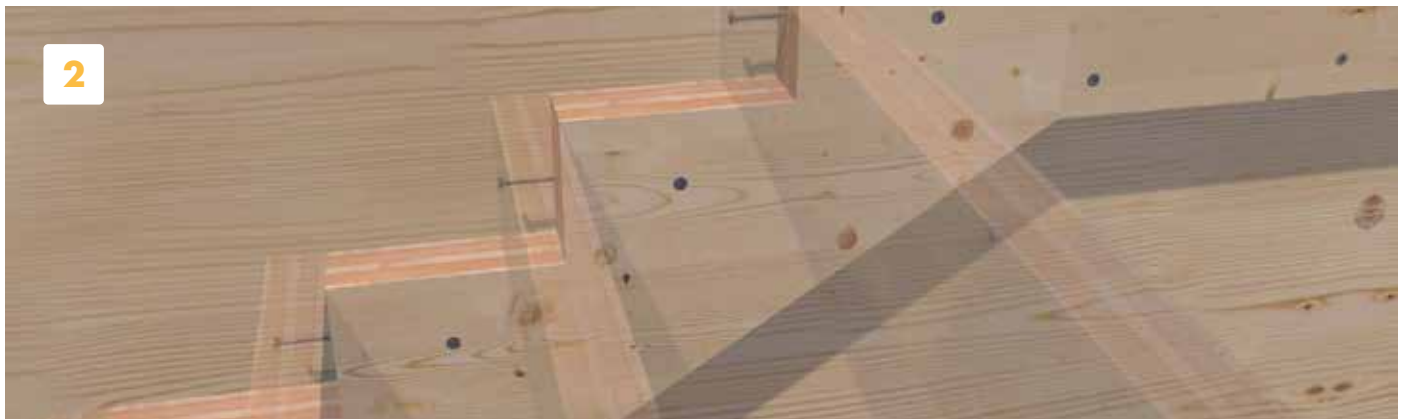

*Mise en place de la finition de marche à l'avant du support de marche.*



*Mise en place des marches en haut du support de marches.*



*Prêt!*



## VIS POUR FERRURES ANGULAIRES

Pour un vissage simple et rapide

La vis pour ferrures angulaires Eurotec est réalisée en acier au carbone trempé et elle a été conçue spécifiquement pour les assemblages entre tôle en acier et bois. L'effet de fendage dans le bois est réduit par la géométrie de la pointe de la vis. Par ailleurs, la vis est caractérisée, entre autres, par son fût lisse sous la tête, qui permet le transfert de charge lors du cisaillement.

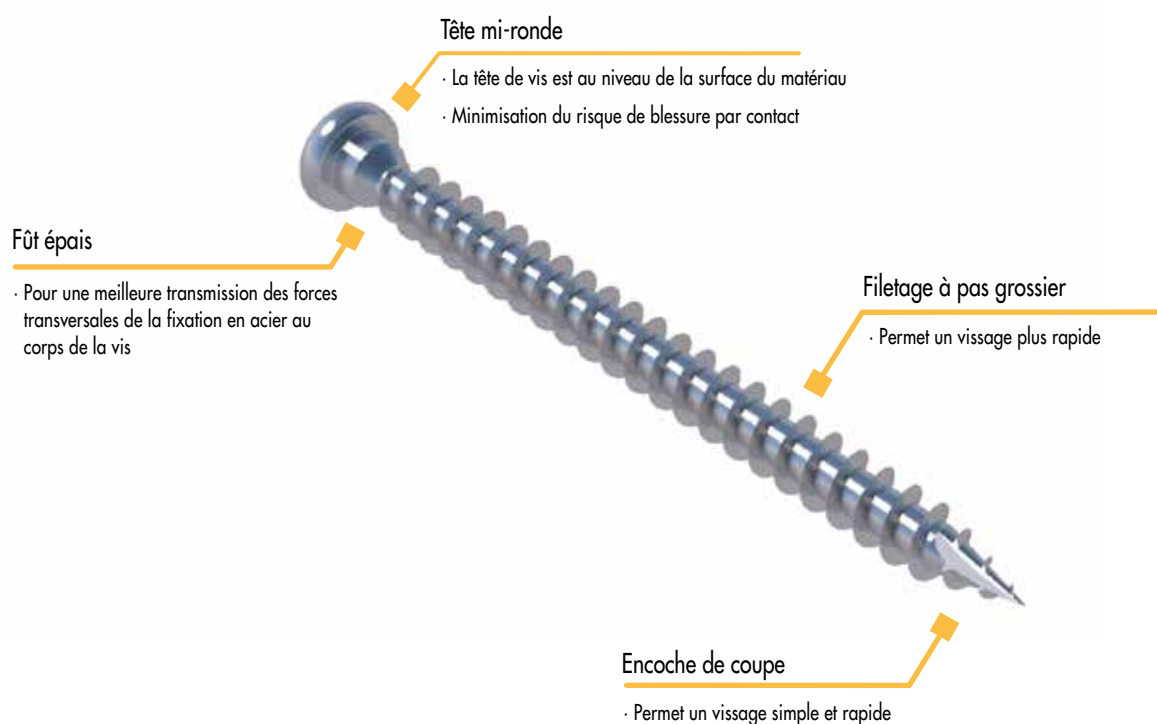



Vis pour ferrures angulaires

Acier galvanisé bleu

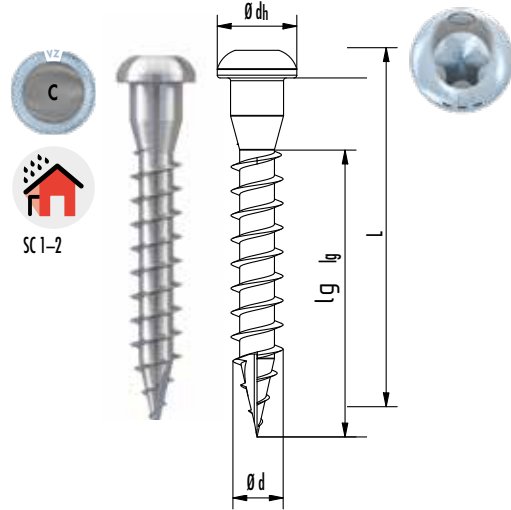

N° d'art.	Ø d [mm]	L [mm]	lg [mm]	Ø dh [mm]	Embout	UE
945343	5,0	25	16	7,2	TX20	250
945232	5,0	35	26	7,2	TX20	250
945241	5,0	40	31	7,2	TX20	250
945233	5,0	50	41	7,2	TX20	250
945344	5,0	60	51	7,2	TX20	250
945345	5,0	70	61	7,2	TX20	250

Vis pour équerre et Vis pour équerre Strong acier au carbone

Propriétés géométriques					Propriétés mécaniques		
Ød Type nominal [mm]	Øi Racine [mm]	Øn Col [mm]	Ø de l'acier [mm]	Ø de la tête Øh [mm]	f <sub>tens,k</sub> [kN]	f <sub>ax,k</sub> [MPa]	M <sub>y,k</sub> [Nm]
5	3,2	4,8	5,0	7,2	7,9	12,1	5,9
8	5,2	10,0	11,0	13,5	20,0	12,5	20,0
10	5,9	12,0	13,0	16,5	33,0	11,5	40,0

Vis pour ferrures angulaires A4

Acier inoxydable A4

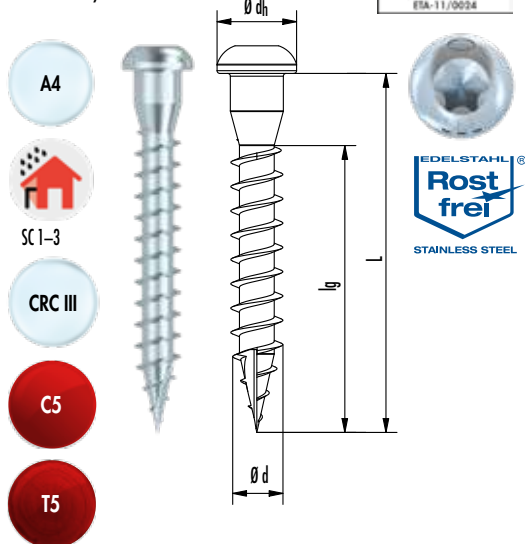

N° d'art.	Ø d [mm]	L [mm]	lg [mm]	Ø dh [mm]	Embout	UE
945621	5,0	35	26	7,2	TX20	250
945622	5,0	40	31	7,2	TX20	250
945623	5,0	50	41	7,2	TX20	250
945625	5,0	60	51	7,2	TX20	250

Vis pour ferrures angulaires, Acier inoxydable A4

Propriétés géométriques					Propriétés mécaniques		
Ød Type nominal [mm]	Øi Racine [mm]	Øn Col [mm]	Ø de l'acier [mm]	Ø de la tête Øh [mm]	f <sub>tens,k</sub> [kN]	f <sub>ax,k</sub> [MPa]	M <sub>y,k</sub> [Nm]
5	3,2	4,8	5,0	7,2	6,2	12,1	4,3

### Vis pour ferrures angulaires ZK Hardwood

Acier galvanisé bleu



SC1-2

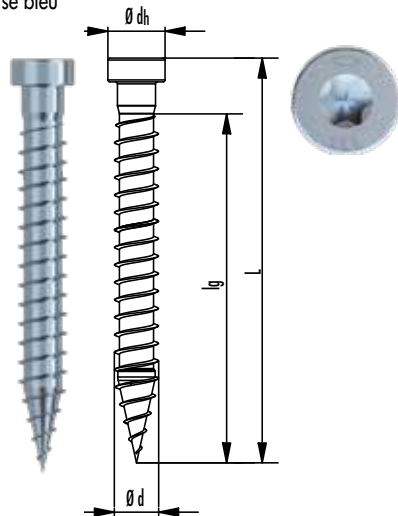

N° d'art.	Ø d [mm]	L [mm]	lg [mm]	Ø dh [mm]	Embout	UE
945383	5,5	35	31	7,2	TX20 ●	250
945384	5,5	40	36	7,2	TX20 ●	250
945385	5,5	50	46	7,2	TX20 ●	250
945386	5,5	60	56	7,2	TX20 ●	250
945387	5,5	70	61	7,2	TX20 ●	250

### Vis pour ferrures angulaires, Hardwood Acier au carbone

Propriétés géométriques					Propriétés mécaniques		
Ød Type nominal [mm]	Øi Racine [mm]	Øn Col [mm]	Ø de l'acier [mm]	Ø de la tête Øh [mm]	f <sub>tens,k</sub> [kN]	f <sub>ax,k</sub> [MPa]	M <sub>y,k</sub> [Nm]
5,6	4,3	4,8	5,0	7,2	14,0	12,1 / 15 / 31 / 40	13,0

### Vis pour ferrures angulaires Strong

Acier galvanisé bleu



SC1-2

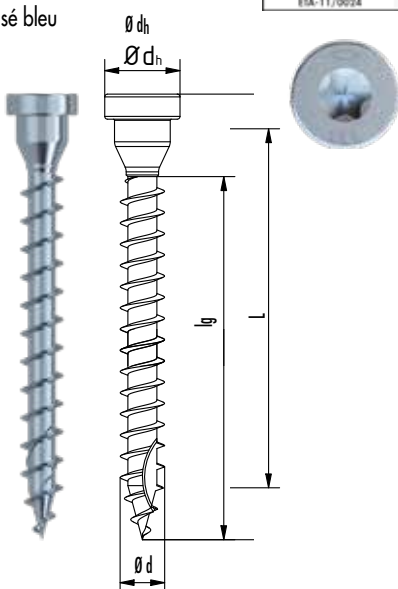

N° d'art.	Ø d [mm]	L [mm]	lg [mm]	Ø dh [mm]	Embout	UE
975815	8,0	60	50	13,5	TX40 ●	50
975816	8,0	80	70	13,5	TX40 ●	50
975817	8,0	100	90	13,5	TX40 ●	50
975818	8,0	120	110	13,5	TX40 ●	50
975819	8,0	140	130	13,5	TX40 ●	50
975820	8,0	160	150	13,5	TX40 ●	50
975821	10,0	80	67,5	16,5	TX50 ●	50
975822	10,0	100	87,5	16,5	TX50 ●	50
975823	10,0	120	107,5	16,5	TX50 ●	50
975824	10,0	140	127,5	16,5	TX50 ●	50
975825	10,0	160	147,5	16,5	TX50 ●	50
975826	10,0	180	167,5	16,5	TX50 ●	50

## CLOU D'ANCRAGE

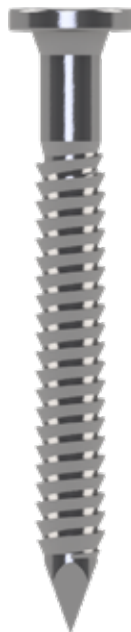

N° d'art.	Dimension Ød x L [mm]	Matériau	UE
200240	4,0 x 40	galvanisée bleu	250
200241	4,0 x 50	galvanisée bleu	250
200242	4,0 x 60	galvanisée bleu	250
200243*	4,0 x 40	galvanisée bleu	2000
200244*	4,0 x 50	galvanisée bleu	2000
200245*	4,0 x 60	galvanisée bleu	2000

\*Exécution en magasin

Clou d'ancrage							
Propriétés géométriques					Propriétés mécaniques		
Ød x L [mm]	Øi Racine [mm]	Øs Tige [mm]	Ø de la tête Øh [mm]	Longueur filetée avec pointe [mm]	ftens,k [kN]	fax,k [MPa]	My,k [Nm]
4 x 40	3,4	3,9	8,0	30,0	8,0	4,84	6,5
4 x 50	3,4	3,9	8,0	40,0	8,0	5,09	6,5
4 x 60	3,4	3,9	8,0	50,0	8,0	5,23	6,5



# PANELTWISTEC

Les vis à bois Panelwistec peuvent généralement être mises en place dans le CLT sans perçage préalable. La vis Panelwistec est une vis pour construction en bois présentant une pointe spéciale et des nervures de fraisage au-dessus du filetage. L'encoche de coupe, au niveau de la pointe de la vis, assure une prise rapide et diminue l'effet de fendage lors du vissage. La vis Panelwistec AG comporte, en revanche, un pas de vis rabattu qui diminue la résistance au vissage. Les vis à bois Panelwistec sont disponibles à la fois en variante à tête fraisée et en variante à Vis à embase, en acier au carbone revêtu et dans différents aciers inoxydables.

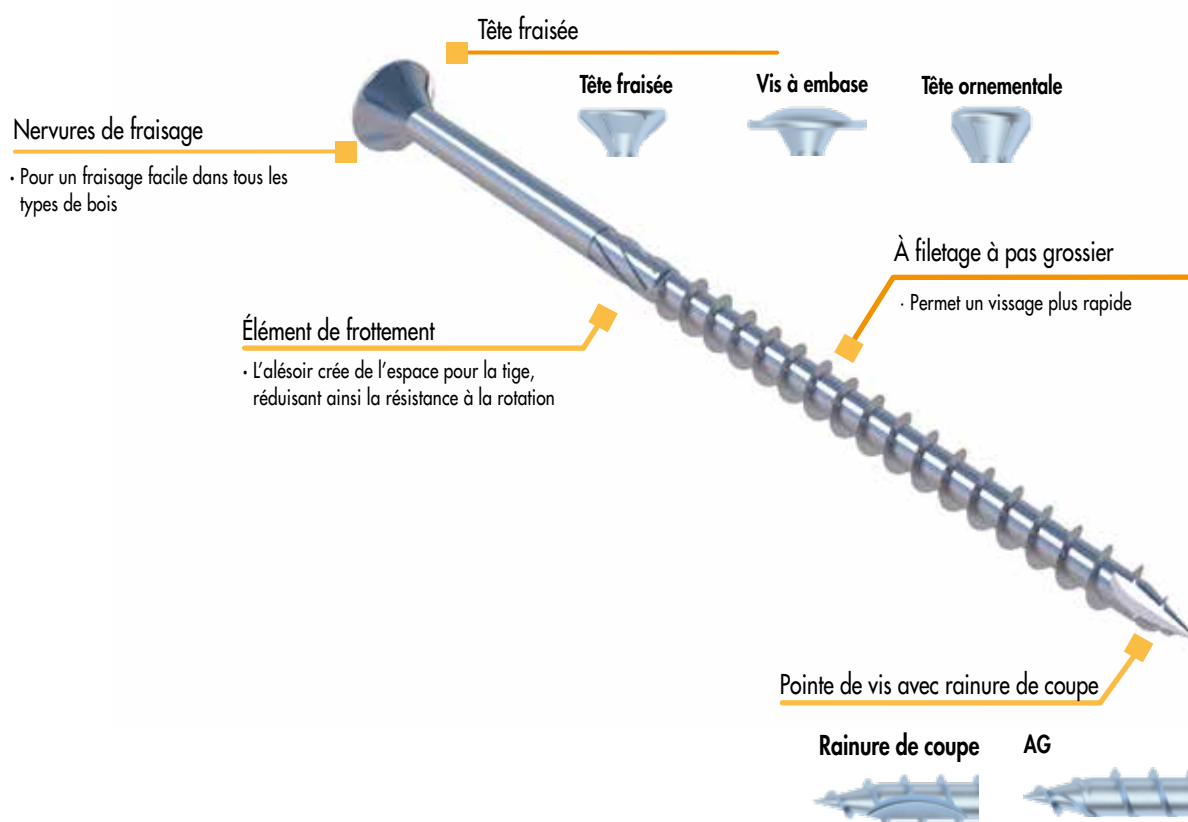

Panelwistec Acier inoxydable

Propriétés géométriques					Propriétés mécaniques			
Ød Type nominal [mm]	Racine Øi [mm]	Tige Øs [mm]	Ø de la tête <sup>a)</sup> Øh [mm]	Longueurs de filetage [mm]	ftens,k [kN]	fax,k [MPa]	fde la tête,k [MPa]	My,k [Nm]
3,5	2,1	2,3	7,0	12 - 27	3,8	13,3	12,0	2,3
4	2,5	2,8	8,0/10,0	16 - 48	5,0	12,9	12,0	3,3
4,5	2,7	3,0	9,0/11,0	16 - 60	6,4	12,5	12,0	4,5
5	3,3	4,6	10,0/12,0	25 - 70	7,9	12,1	12,0	5,9
6	4,0	4,3	12,0/14,0	24 - 70	11,0	11,4	12,0	9,5
8	5,3	5,7	14,5/22,0	32 - 100	20,0	11,1	12,0	20,0
10	6,3	6,9	18,0/25,0	40 - 100	28,0	10,8	12,0	35,8
12	7,1	8,1	20,0	80 - 120	25,0	10,8	12,0	40,0

<sup>a)</sup> Tête fraisée/ Vis à embase



## PANELTWISTEC AG, TÊTE FRAISÉE

Paneltwistec AG

Tête fraisée, galvanisée bleu



NKL 1-2

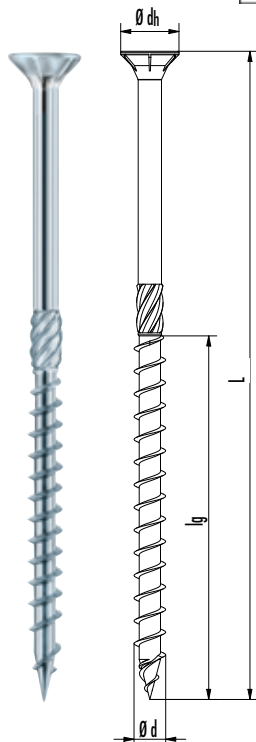

N° d'art.	Ø d [mm]	L [mm]	Ø dh [mm]	lg [mm]	Embout	UE
945436	3,5	30	7,0	18	TX15 ●	1000
945838	3,5	35	7,0	21	TX15 ●	1000
945437	3,5	40	7,0	24	TX15 ●	1000
945490	3,5	50	7,0	30	TX15 ●	500
945491	4,0	30	8,0	18	TX20 ●	1000
945836	4,0	35	8,0	21	TX20 ●	1000
945492	4,0	40	8,0	24	TX20 ●	1000
945493	4,0	45	8,0	27	TX20 ●	500
945494	4,0	50	8,0	30	TX20 ●	500
945495	4,0	60	8,0	36	TX20 ●	200
945496	4,0	70	8,0	42	TX20 ●	200
945497	4,0	80	8,0	48	TX20 ●	200
945498	4,5	40	9,0	24	TX25 ●	500
945588	4,5	45	9,0	27	TX25 ●	500
945499	4,5	50	9,0	30	TX25 ●	500
945567	4,5	60	9,0	36	TX25 ●	200
945568	4,5	70	9,0	42	TX25 ●	200
945569	4,5	80	9,0	48	TX25 ●	200
945574	5,0	40	10,0	24	TX25 ●	200
945574-TX40*	5,0	40	9,5	24	TX40 ●	200
945837	5,0	45	10,0	27	TX25 ●	200
945575	5,0	50	10,0	30	TX25 ●	200
945575-TX40*	5,0	50	9,5	30	TX40 ●	200
945576	5,0	60	10,0	36	TX25 ●	200
945576-TX40*	5,0	60	9,5	36	TX40 ●	200
945577	5,0	70	10,0	42	TX25 ●	200
945577-TX40*	5,0	70	9,5	42	TX40 ●	200
945578	5,0	80	10,0	48	TX25 ●	200
945578-TX40*	5,0	80	9,5	48	TX40 ●	200
945579	5,0	90	10,0	54	TX25 ●	200
945579-TX40*	5,0	90	9,5	54	TX40 ●	200
945580	5,0	100	10,0	60	TX25 ●	200
945580-TX40*	5,0	100	9,5	60	TX40 ●	200
945581	5,0	120	10,0	70	TX25 ●	200*
945600	5,0	50	10,0	30	TX30 ●	200*
945601	5,0	60	10,0	36	TX30 ●	200*
945602	5,0	70	10,0	42	TX30 ●	200*
945603	5,0	80	10,0	48	TX30 ●	200*
945604	5,0	90	10,0	54	TX30 ●	200*
945605	5,0	100	10,0	60	TX30 ●	200*
945607	5,0	120	10,0	70	TX30 ●	200*
945581-TX40*	5,0	120	9,5	70	TX40 ●	200
945583	6,0	60	12,0	36	TX30 ●	200
945584	6,0	70	12,0	42	TX30 ●	200
945632	6,0	80	12,0	48	TX30 ●	200
945633	6,0	90	12,0	54	TX30 ●	100
945634	6,0	100	12,0	60	TX30 ●	100
945635	6,0	110	12,0	70	TX30 ●	100
945636	6,0	120	12,0	70	TX30 ●	100
945637	6,0	130	12,0	70	TX30 ●	100
945638	6,0	140	12,0	70	TX30 ●	100
945639	6,0	150	12,0	70	TX30 ●	100
945640	6,0	160	12,0	70	TX30 ●	100
945641	6,0	180	12,0	70	TX30 ●	100
945642	6,0	200	12,0	70	TX30 ●	100
945643	6,0	220	12,0	70	TX30 ●	100
945644	6,0	240	12,0	70	TX30 ●	100
945645	6,0	260	12,0	70	TX30 ●	100
945646	6,0	280	12,0	70	TX30 ●	100
945647	6,0	300	12,0	70	TX30 ●	100

\*La tête peut différer de l'image.

## Paneltwistec AG

Tête fraisée, galvanisée bleu



NKL 1-2

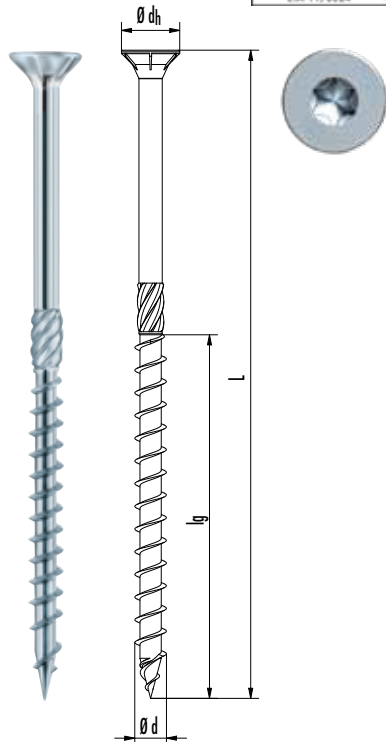

N° d'art.	Ø d [mm]	L [mm]	Ø dh [mm]	lg [mm]	Embout	UE
945630-TX40*	6,0	60	12,0	36	TX40 ●	200
945631-TX40*	6,0	70	12,0	42	TX40 ●	200
945632-TX40*	6,0	80	12,0	48	TX40 ●	200
945633-TX40*	6,0	90	12,0	54	TX40 ●	200
945634-TX40*	6,0	100	12,0	60	TX40 ●	100
945636-TX40*	6,0	120	12,0	70	TX40 ●	100
945638-TX40*	6,0	140	12,0	70	TX40 ●	100
945640-TX40*	6,0	160	12,0	70	TX40 ●	100
945641-TX40*	6,0	180	12,0	70	TX40 ●	100
945642-TX40*	6,0	200	12,0	70	TX40 ●	100
945643-TX40*	6,0	220	12,0	70	TX40 ●	100
945644-TX40*	6,0	240	12,0	70	TX40 ●	100
945645-TX40*	6,0	260	12,0	70	TX40 ●	100
945646-TX40*	6,0	280	12,0	70	TX40 ●	100
945647-TX40*	6,0	300	12,0	70	TX40 ●	100
945648	6,0	320	12,0	70	TX30 ●	100
945649	6,0	340	12,0	70	TX30 ●	100
945650	6,0	360	12,0	70	TX30 ●	100
945651	6,0	380	12,0	70	TX30 ●	100
945652	6,0	400	12,0	70	TX30 ●	100
944715	8,0	80	14,5	48	TX40 ●	50
944716	8,0	100	14,5	60	TX40 ●	50
944717	8,0	120	14,5	66	TX40 ●	50
944718	8,0	140	14,5	95	TX40 ●	50
944719	8,0	160	14,5	95	TX40 ●	50
944720	8,0	180	14,5	95	TX40 ●	50
944721	8,0	200	14,5	95	TX40 ●	50
944722	8,0	220	14,5	95	TX40 ●	50
944723	8,0	240	14,5	95	TX40 ●	50
944724	8,0	260	14,5	95	TX40 ●	50
944725	8,0	280	14,5	95	TX40 ●	50
944726	8,0	300	14,5	95	TX40 ●	50
944727	8,0	320	14,5	95	TX40 ●	50
944728	8,0	340	14,5	95	TX40 ●	50
944729	8,0	360	14,5	95	TX40 ●	50
944730	8,0	380	14,5	95	TX40 ●	50
944731	8,0	400	14,5	95	TX40 ●	50
944732	8,0	420	14,5	95	TX40 ●	50
944733	8,0	440	14,5	95	TX40 ●	50
944734	8,0	460	14,5	95	TX40 ●	25
944735	8,0	480	14,5	95	TX40 ●	25
944736	8,0	500	14,5	95	TX40 ●	25
944737	8,0	550	14,5	95	TX40 ●	25
944739	8,0	600	14,5	95	TX40 ●	25
945687	10,0	100	17,8	60	TX50 ●	50
945688	10,0	120	17,8	70	TX50 ●	50
945689	10,0	140	17,8	80	TX50 ●	50
945690	10,0	160	17,8	90	TX50 ●	50
945691	10,0	180	17,8	100	TX50 ●	50
945692	10,0	200	17,8	100	TX50 ●	50
945693	10,0	220	17,8	100	TX50 ●	50
945694	10,0	240	17,8	100	TX50 ●	50
945695	10,0	260	17,8	100	TX50 ●	50
945696	10,0	280	17,8	100	TX50 ●	50
945697	10,0	300	17,8	100	TX50 ●	50
945698	10,0	320	17,8	100	TX50 ●	50
945699	10,0	340	17,8	100	TX50 ●	50
945703	10,0	360	17,8	100	TX50 ●	50
945709	10,0	380	17,8	100	TX50 ●	50
945711	10,0	400	17,8	100	TX50 ●	50
100036	10,0	420	17,8	100	TX50 ●	25
100037	10,0	440	17,8	100	TX50 ●	25
100038	10,0	460	17,8	100	TX50 ●	25
100039	10,0	480	17,8	100	TX50 ●	25
100040	10,0	500	17,8	100	TX50 ●	25
100041	10,0	550	17,8	100	TX50 ●	25
100042	10,0	600	17,8	100	TX50 ●	25

\*La tête peut différer de l'image.

# PANELTWISTEC AG, VIS À EMBASE

Galvanisée bleu

## Paneltwistec AG

Vis à embase, Pointe de vis AG, galvanisée bleu



NKL 1 - 2

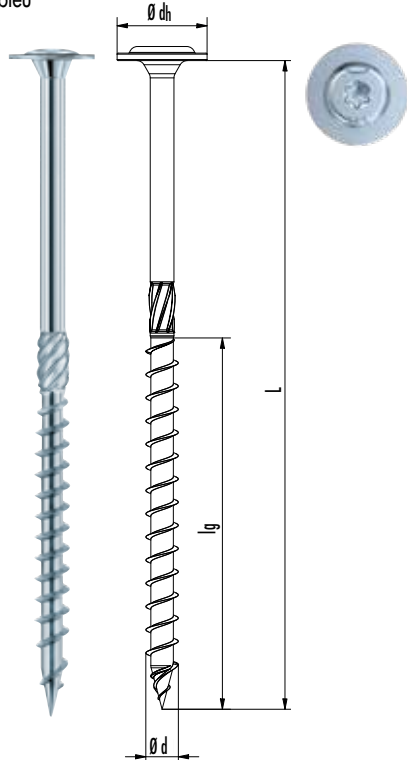

N° d'art.	Ø d [mm]	L [mm]	Ø dh [mm]	lg [mm]	Embout	UE
946158	4,0	40	10,0	24	TX20 ●	500
946159	4,0	50	10,0	30	TX20 ●	500
946160	4,0	60	10,0	36	TX20 ●	500
946161	4,5	50	11,0	30	TX20 ●	200
946162	4,5	60	11,0	36	TX20 ●	200
946163	4,5	70	11,0	42	TX20 ●	200
946037	5,0	50	12,0	30	TX25 ●	200
946038	5,0	60	12,0	36	TX25 ●	200
946039	5,0	70	12,0	42	TX25 ●	200
946040	5,0	80	12,0	48	TX25 ●	200
946042	5,0	100	12,0	60	TX25 ●	200
945947	6,0	30	14,0	30	TX30 ●	100
945948	6,0	40	14,0	40	TX30 ●	100
945712	6,0	50	14,0	30	TX30 ●	100
945713	6,0	60	14,0	36	TX30 ●	100
945713-TX40	6,0	60	15,0	36	TX40 ●	100
945716	6,0	70	14,0	42	TX30 ●	100
945717	6,0	80	14,0	48	TX30 ●	100
945717-TX40	6,0	80	15,0	48	TX40 ●	100
945718	6,0	90	14,0	54	TX30 ●	100
945719	6,0	100	14,0	60	TX30 ●	100
945719-TX40	6,0	100	15,0	60	TX40 ●	100
945720	6,0	110	14,0	70	TX30 ●	100
945721	6,0	120	14,0	70	TX30 ●	100
945721-TX40	6,0	120	15,0	70	TX40 ●	100
945722	6,0	130	14,0	70	TX30 ●	100
945723	6,0	140	14,0	70	TX30 ●	100
945723-TX40	6,0	140	15,0	70	TX40 ●	100
945724	6,0	150	14,0	70	TX30 ●	100
945725	6,0	160	14,0	70	TX30 ●	100
945725-TX40	6,0	160	15,0	70	TX40 ●	100
945726	6,0	180	14,0	70	TX30 ●	100
945726-TX40	6,0	180	15,0	70	TX40 ●	100
945727	6,0	200	14,0	70	TX30 ●	100
945727-TX40	6,0	200	15,0	70	TX40 ●	100
945728	6,0	220	14,0	70	TX30 ●	100
945728-TX40	6,0	220	15,0	70	TX40 ●	100
945729	6,0	240	14,0	70	TX30 ●	100
945729-TX40	6,0	240	15,0	70	TX40 ●	100
945730	6,0	260	14,0	70	TX30 ●	100
945731	6,0	280	14,0	70	TX30 ●	100
945732	6,0	300	14,0	70	TX30 ●	100
945733	6,0	320	12,0	70	TX30 ●	100
945734	6,0	340	12,0	70	TX30 ●	100
945735	6,0	360	12,0	70	TX30 ●	100
945736	6,0	380	12,0	70	TX30 ●	100
945737	6,0	400	12,0	70	TX30 ●	100
945806	8,0	60	22,0	48	TX40 ●	50
944588	8,0	80	22,0	48	TX40 ●	50
944589	8,0	100	22,0	60	TX40 ●	50
944590	8,0	120	22,0	66	TX40 ●	50
944591	8,0	140	22,0	95	TX40 ●	50
944592	8,0	160	22,0	95	TX40 ●	50
944593	8,0	180	22,0	95	TX40 ●	50

# PANELTWISTEC AG, VIS À EMBASE

Galvanisée bleu

## Paneltwistec AG

Vis à embase, Pointe de vis AG,  
galvanisée bleu



NKL 1-2

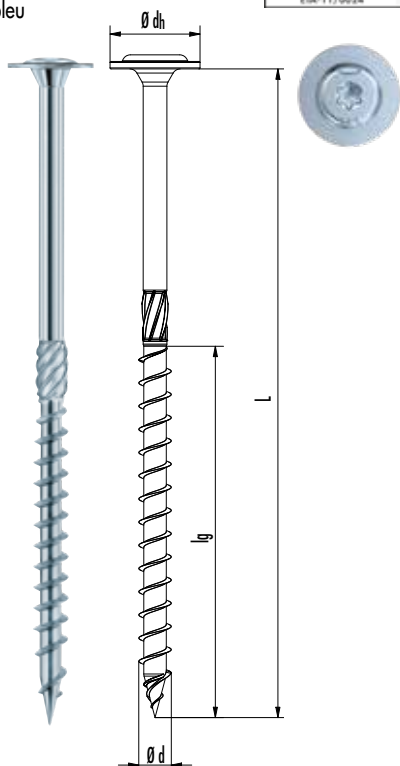

N° d'art.	Ø d [mm]	L [mm]	Ø dh [mm]	lg [mm]	Embout	UE
944594	8,0	200	22,0	95	TX40 ●	50
944595	8,0	220	22,0	95	TX40 ●	50
944596	8,0	240	22,0	95	TX40 ●	50
944597	8,0	260	22,0	95	TX40 ●	50
944598	8,0	280	22,0	95	TX40 ●	50
944599	8,0	300	22,0	95	TX40 ●	50
944600	8,0	320	22,0	95	TX40 ●	50
944601	8,0	340	22,0	95	TX40 ●	50
944602	8,0	360	22,0	95	TX40 ●	50
944603	8,0	380	22,0	95	TX40 ●	50
944603	8,0	380	22,0	95	TX40 ●	50
944604	8,0	400	22,0	95	TX40 ●	50
944605	8,0	420	22,0	95	TX40 ●	25
944606	8,0	440	22,0	95	TX40 ●	25
944607	8,0	460	22,0	95	TX40 ●	25
944608	8,0	480	22,0	95	TX40 ●	25
944609	8,0	500	22,0	95	TX40 ●	25
944610	8,0	550	22,0	95	TX40 ●	25
944611	8,0	600	22,0	95	TX40 ●	25
945750	10,0	80	25,0	50	TX50 ●	50
945751	10,0	100	25,0	60	TX50 ●	50
945752	10,0	120	25,0	70	TX50 ●	50
945753	10,0	140	25,0	80	TX50 ●	50
945754	10,0	160	25,0	90	TX50 ●	50
945755	10,0	180	25,0	100	TX50 ●	50
945756	10,0	200	25,0	100	TX50 ●	50
945757	10,0	220	25,0	100	TX50 ●	50
945758	10,0	240	25,0	100	TX50 ●	50
945759	10,0	260	25,0	100	TX50 ●	50
945760	10,0	280	25,0	100	TX50 ●	50
945761	10,0	300	25,0	100	TX50 ●	50
945762	10,0	320	25,0	100	TX50 ●	50
945763	10,0	340	25,0	100	TX50 ●	50
945764	10,0	360	25,0	100	TX50 ●	25
945765	10,0	380	25,0	100	TX50 ●	25
945766	10,0	400	25,0	100	TX50 ●	25
100019	10,0	420	17,8	100	TX50 ●	25
100020	10,0	440	17,8	100	TX50 ●	25
100021	10,0	460	17,8	100	TX50 ●	25
100022	10,0	480	17,8	100	TX50 ●	25
100023	10,0	500	17,8	100	TX50 ●	25
100024	10,0	550	17,8	100	TX50 ●	25
100025	10,0	600	17,8	100	TX50 ●	25

# PANELTWISTEC

Acier galvanisé bleu

## Paneltwistec

Tête fraisée, Pointe de vis avec fût, Acier galvanisé bleu

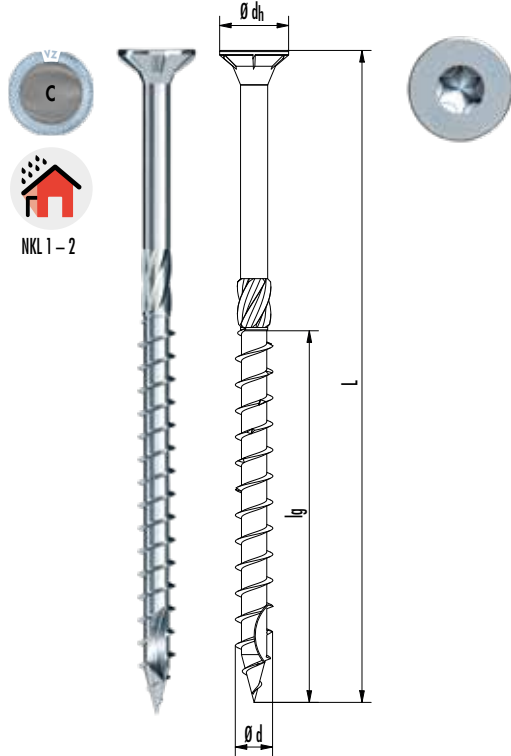

N° d'art.	Ø d [mm]	L [mm]	Ø dh [mm]	lg [mm]	Embout	UE
B903045	3,5	30	7,0	18	TX15 ●	1000
B903044	3,5	35	7,0	21	TX15 ●	1000
B903001	3,5	40	7,0	24	TX15 ●	1000
B903002	3,5	50	7,0	30	TX15 ●	500
B903003	4,0	30	8,0	18	TX20 ●	1000
B903603	4,0	35	8,0	21	TX20 ●	1000
B903004	4,0	40	8,0	24	TX20 ●	1000
B902089	4,0	45	8,0	27	TX20 ●	500
B903005	4,0	50	8,0	30	TX20 ●	500
B903006	4,0	60	8,0	36	TX20 ●	200
B903007	4,0	70	8,0	42	TX20 ●	200
B903008	4,0	80	8,0	48	TX20 ●	200
B903009	4,5	40	9,0	24	TX25 ●	500
B903087	4,5	45	9,0	27	TX25 ●	500
B903010	4,5	50	9,0	30	TX25 ●	500
B903088	4,5	55	9,0	36	TX25 ●	500
B903011	4,5	60	9,0	36	TX25 ●	200
B903012	4,5	70	9,0	42	TX25 ●	200
B903013	4,5	80	9,0	48	TX25 ●	200
B903014	5,0	40	10,0	24	TX25 ●	200
B903015	5,0	50	10,0	30	TX25 ●	200
B903016	5,0	60	10,0	36	TX25 ●	200
B903017	5,0	70	10,0	42	TX25 ●	200
B903018	5,0	80	10,0	48	TX25 ●	200
B903578	5,0	90	10,0	54	TX25 ●	200
B903019	5,0	100	10,0	60	TX25 ●	200
B903020	5,0	120	10,0	70	TX25 ●	200
B903021	6,0	60	12,0	36	TX30 ●	200
B903022	6,0	70	12,0	42	TX30 ●	200
B903023	6,0	80	12,0	48	TX30 ●	200
B903163	6,0	90	12,0	54	TX30 ●	100
B903024	6,0	100	12,0	60	TX30 ●	100
B903025	6,0	120	12,0	70	TX30 ●	100
B903026	6,0	130	12,0	70	TX30 ●	100
B903027	6,0	140	12,0	70	TX30 ●	100
B903030	6,0	150	12,0	70	TX30 ●	100
B903029	6,0	160	12,0	70	TX30 ●	100
B903031	6,0	180	12,0	70	TX30 ●	100
B903032	6,0	200	12,0	70	TX30 ●	100
B903033	6,0	220	12,0	70	TX30 ●	100
B903034	6,0	240	12,0	70	TX30 ●	100
B903035	6,0	260	12,0	70	TX30 ●	100
B903036	6,0	280	12,0	70	TX30 ●	100
B903037	6,0	300	12,0	70	TX30 ●	100

Autres tailles à la page suivante

## Paneltwistec

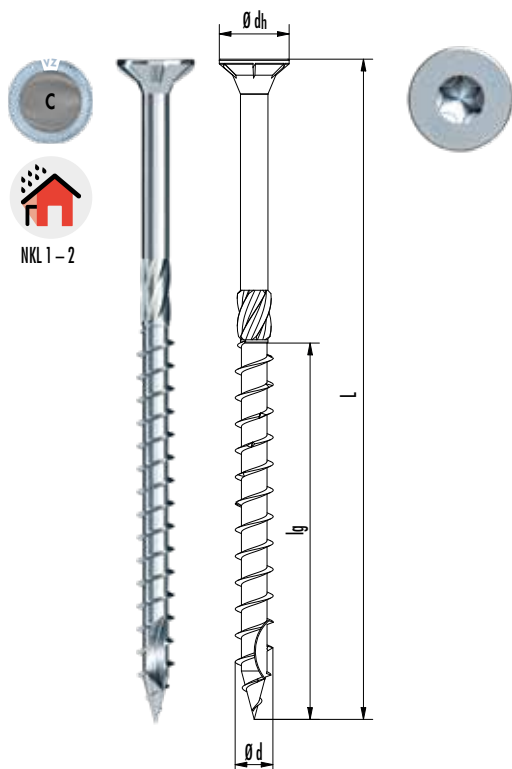
 Tête fraisée, Pointe de vis avec  
fût, Acier galvanisé bleu

N° d'art.	Ø d [mm]	L [mm]	Ø dh [mm]	lg [mm]	Embout	UE
903443	8,0	80	14,5	48	TX40 ●	1000
903435	8,0	100	14,5	60	TX40 ●	1000
903419	8,0	120	14,5	66	TX40 ●	1000
903420	8,0	140	14,5	95	TX40 ●	500
903421	8,0	160	14,5	95	TX40 ●	1000
903422	8,0	180	14,5	95	TX40 ●	1000
903423	8,0	200	14,5	95	TX40 ●	1000
903424	8,0	220	14,5	95	TX40 ●	500
903425	8,0	240	14,5	95	TX40 ●	1000
903426	8,0	260	14,5	95	TX40 ●	200
903427	8,0	280	14,5	95	TX40 ●	200
903428	8,0	300	14,5	95	TX40 ●	200
903429	8,0	320	14,5	95	TX40 ●	500
903430	8,0	340	14,5	95	TX40 ●	500
903431	8,0	360	14,5	95	TX40 ●	500
903432	8,0	380	14,5	95	TX40 ●	500
903433	8,0	400	14,5	95	TX40 ●	200
975780	12,0	120	20,0	80	TX50 ●	25
975781	12,0	140	20,0	80	TX50 ●	25
975782	12,0	160	20,0	80	TX50 ●	25
975783	12,0	180	20,0	80	TX50 ●	25
975784	12,0	200	20,0	80	TX50 ●	25
975785	12,0	220	20,0	100	TX50 ●	25
975786	12,0	240	20,0	100	TX50 ●	25
975787	12,0	260	20,0	100	TX50 ●	25
975788	12,0	280	20,0	100	TX50 ●	25
975789	12,0	300	20,0	100	TX50 ●	25
975790	12,0	320	20,0	100	TX50 ●	25
975791	12,0	340	20,0	120	TX50 ●	25
975792	12,0	360	20,0	120	TX50 ●	25
975793	12,0	380	20,0	120	TX50 ●	25
975794	12,0	400	20,0	120	TX50 ●	25
975795	12,0	500	20,0	120	TX50 ●	25
975796	12,0	600	20,0	120	TX50 ●	25

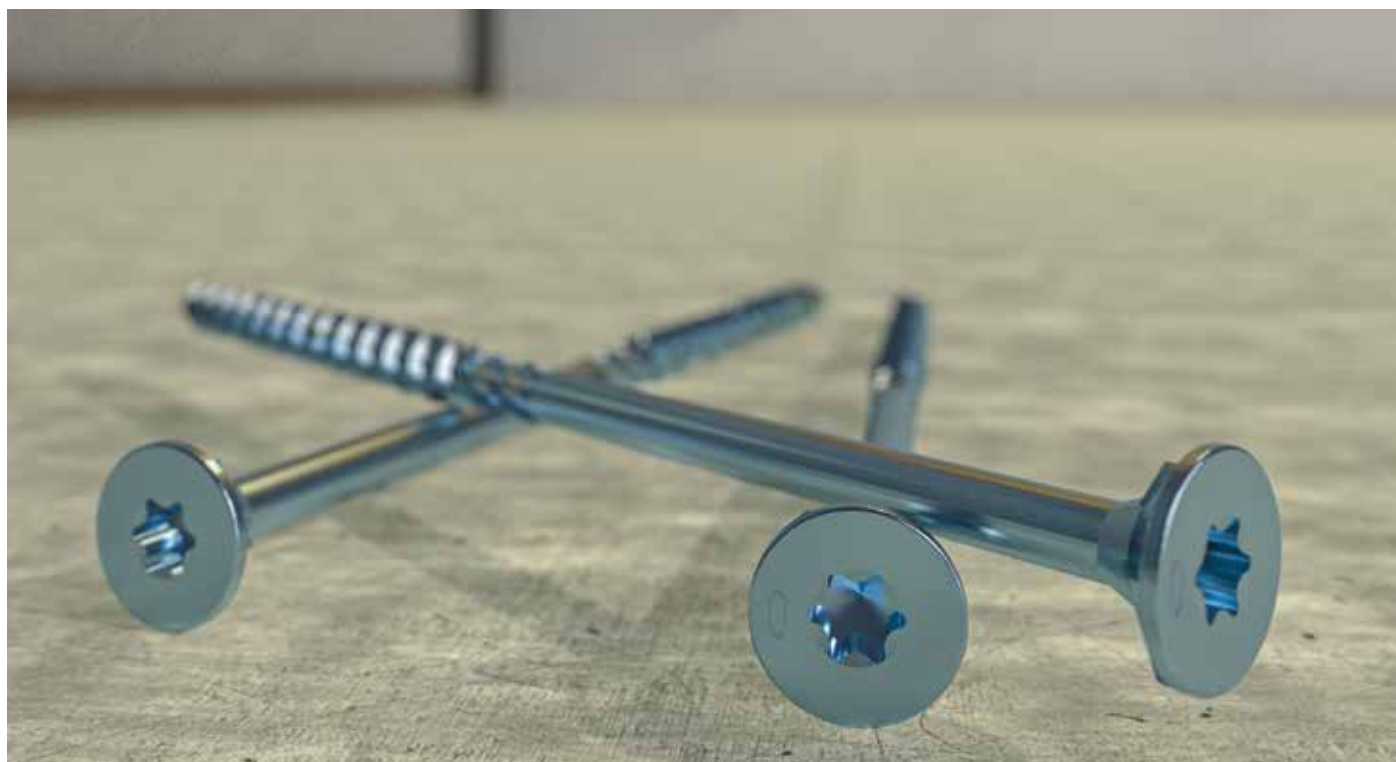

# PANELTWISTEC

Acier galvanisé jaune

Paneltwistec

Tête fraisée, pointe de vis avec fût, Acier galvanisé bleu

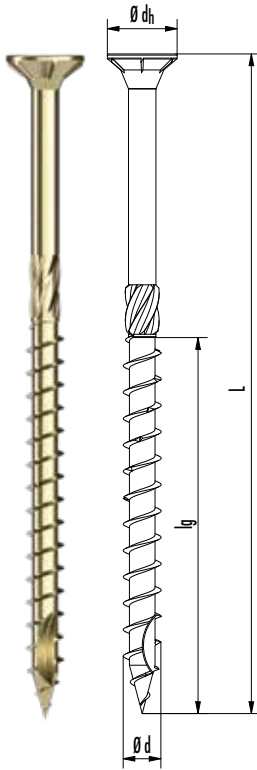

N° d'art.	Ø d [mm]	L [mm]	Ø dh [mm]	lg [mm]	Embout	UE
903000	3,5	30	7,0	18	TX20 ●	1000
903044	3,5	35	7,0	21	TX20 ●	1000
903001	3,5	40	7,0	24	TX20 ●	1000
903002	3,5	50	7,0	30	TX20 ●	500
903003	4,0	30	8,0	18	TX20 ●	1000
903603	4,0	35	8,0	21	TX20 ●	1000
903004	4,0	40	8,0	24	TX20 ●	1000
902089	4,0	45	8,0	27	TX20 ●	500
903005	4,0	50	8,0	30	TX20 ●	500
903006	4,0	60	8,0	36	TX20 ●	200
903007	4,0	70	8,0	42	TX20 ●	200
903008	4,0	80	8,0	48	TX20 ●	200
903046	4,5	35	9,0	24	TX20 ●	500
903009	4,5	40	9,0	27	TX20 ●	500
903087	4,5	45	9,0	30	TX20 ●	500
903010	4,5	50	9,0	36	TX20 ●	500
903011	4,5	60	9,0	42	TX20 ●	200
903012	4,5	70	9,0	48	TX20 ●	200
903013	4,5	80	9,0	24	TX20 ●	200
903014	5,0	40	10,0	27	TX20 ●	200
903015	5,0	50	10,0	30	TX20 ●	200
903016	5,0	60	10,0	36	TX20 ●	200
903017	5,0	70	10,0	42	TX20 ●	200
903018	5,0	80	10,0	48	TX20 ●	200
903578	5,0	90	10,0	54	TX20 ●	200
903019	5,0	100	10,0	60	TX20 ●	200
903020	5,0	120	10,0	70	TX20 ●	200
903071	5,0	40	10,0	24	TX25 ●	200
903072	5,0	50	10,0	30	TX25 ●	200
903073	5,0	60	10,0	36	TX25 ●	200
903074	5,0	70	10,0	42	TX25 ●	200
903075	5,0	80	10,0	48	TX25 ●	200
903582	5,0	90	10,0	54	TX25 ●	200
903076	5,0	100	10,0	60	TX25 ●	200
903077	5,0	120	10,0	70	TX25 ●	200
903021	6,0	60	12,0	36	TX30 ●	200
903022	6,0	70	12,0	42	TX30 ●	200
903023	6,0	80	12,0	48	TX30 ●	200
903163	6,0	90	12,0	54	TX30 ●	100
903024	6,0	100	12,0	60	TX30 ●	100
903039	6,0	110	12,0	70	TX30 ●	100
903025	6,0	120	12,0	70	TX30 ●	100
903026	6,0	130	12,0	70	TX30 ●	100
903027	6,0	140	12,0	70	TX30 ●	100
903028	6,0	150	12,0	70	TX30 ●	100
903029	6,0	160	12,0	70	TX30 ●	100
903031	6,0	180	12,0	70	TX30 ●	100
903032	6,0	200	12,0	70	TX30 ●	100
903033	6,0	220	12,0	70	TX30 ●	100
903034	6,0	240	12,0	70	TX30 ●	100
903035	6,0	260	12,0	70	TX30 ●	100
903036	6,0	280	12,0	70	TX30 ●	100
903037	6,0	300	12,0	70	TX30 ●	100
903550	8,0	80	14,5	48	TX40 ●	50
903551	8,0	100	14,5	60	TX40 ●	50
902920	8,0	120	14,5	80	TX40 ●	50
902919	8,0	140	14,5	80	TX40 ●	50
902921	8,0	160	14,5	80	TX40 ●	50



**Paneltwistec**

Tête fraisée, Pointe de vis avec fût, Acier galvanisé jaune



NKL 1 – 2

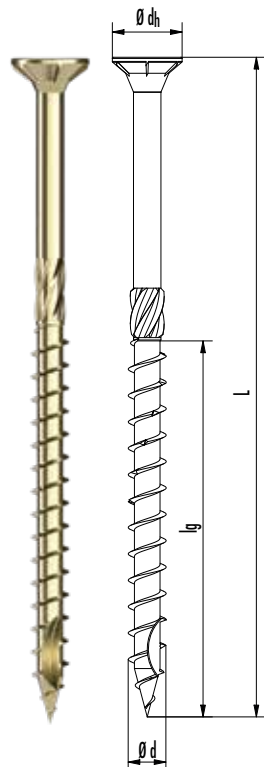

N° d'art.	Ø d [mm]	L [mm]	Ø dh [mm]	lg [mm]	Embout	UE
902922	8,0	180	14,5	80	TX40 ●	50
902923	8,0	200	14,5	80	TX40 ●	50
902924	8,0	220	14,5	80	TX40 ●	50
902925	8,0	240	14,5	80	TX40 ●	50
902926	8,0	260	14,5	80	TX40 ●	50
902928	8,0	300	14,5	80	TX40 ●	50
902929	8,0	320	14,5	80	TX40 ●	50
902930	8,0	340	14,5	80	TX40 ●	50
902931	8,0	360	14,5	80	TX40 ●	50
902932	8,0	380	14,5	80	TX40 ●	50
903030	8,0	400	14,5	80	TX40 ●	50
903513	10,0	100	17,4	60	TX50 ●	50
903491	10,0	120	17,4	90	TX50 ●	50
903492	10,0	140	17,4	90	TX50 ●	50
903493	10,0	160	17,4	90	TX50 ●	50
903494	10,0	180	17,4	90	TX50 ●	50
903495	10,0	200	17,4	90	TX50 ●	50
903496	10,0	220	17,4	90	TX50 ●	50
903497	10,0	240	17,4	90	TX50 ●	50
903498	10,0	260	17,4	90	TX50 ●	50
903499	10,0	280	17,4	90	TX50 ●	50
903500	10,0	300	17,4	90	TX50 ●	50
903501	10,0	320	17,4	90	TX50 ●	50
903502	10,0	340	17,4	90	TX50 ●	50
903503	10,0	360	17,4	90	TX50 ●	50
903504	10,0	380	17,4	90	TX50 ●	50
903505	10,0	400	17,4	90	TX50 ●	50



Vissage simple d'une structure à traverse avec notre Paneltwistec, tête fraisée

## Panelwistec

Vis à embase, Pointe de vis avec fût, Acier galvanisé jaune



NKL 1 - 2

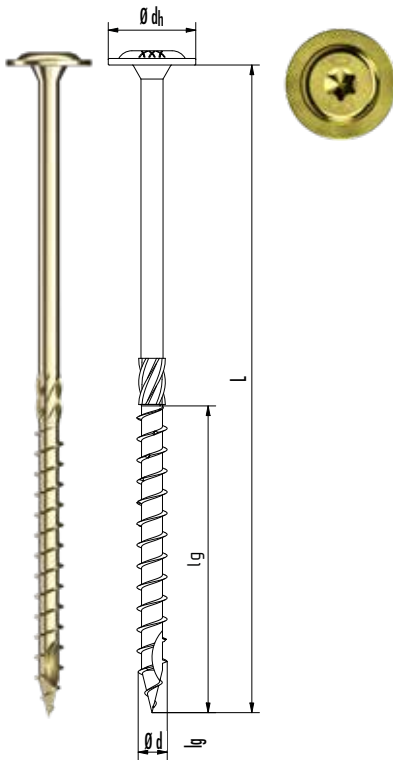

N° d'art.	Ø d [mm]	L [mm]	Ø dh [mm]	lg [mm]	Embout	UE
G903204	8,0	80	22,0	48	TX40 ●	50
G903205	8,0	100	22,0	60	TX40 ●	50
G903466	8,0	120	22,0	80	TX40 ●	50
G903467	8,0	140	22,0	80	TX40 ●	50
G903468	8,0	160	22,0	80	TX40 ●	50
G903469	8,0	180	22,0	80	TX40 ●	50
G903470	8,0	200	22,0	80	TX40 ●	50
G903471	8,0	220	22,0	80	TX40 ●	50
G903472	8,0	240	22,0	80	TX40 ●	50
G903473	8,0	260	22,0	80	TX40 ●	50
G903474	8,0	280	22,0	80	TX40 ●	50
G903475	8,0	300	22,0	80	TX40 ●	50
G903476	8,0	320	22,0	80	TX40 ●	50
G903477	8,0	340	22,0	80	TX40 ●	50
G903478	8,0	360	22,0	80	TX40 ●	50
G904625	8,0	380	22,0	80	TX40 ●	50
G904626	8,0	400	22,0	80	TX40 ●	50



Vissage simple d'une structure à traverse avec notre Panelwistec, vis à embase

# PANELTWISTEC AG

Acier inoxydable trempé

## Panelwistec Acier inoxydable trempé

Propriétés géométriques					Propriétés mécaniques			
Ød Type nominal [mm]	Øi Racine [mm]	Øs Tige [mm]	Ø de la tête <sup>a)</sup> Øh [mm]	Longueurs de filetage [mm]	f <sub>tens,k</sub> [kN]	f <sub>ax,k</sub> [MPa]	f <sub>de la tête,k</sub> [MPa]	M <sub>y,k</sub> [Nm]
4	2,5	2,8	8,0	16 - 48	5,0	12,9	12,0	3,3
4,5	2,7	3,0	9,0	16 - 60	6,4	12,5	12,0	4,5
5	3,3	4,6	10,0	25 - 70	7,9	12,1	12,0	5,9
6	4,0	4,3	12,0 / 14,0	36 - 70	11,0	11,4	12,0	9,5
8	5,3	5,7	18,0	48 - 80	20,0	11,1	12,0	20,0

<sup>a)</sup> Tête fraisée/ Vis à embase. Ø 8 mm disponible uniquement en version vis à embase.

## Panelwistec

Tête fraisée, Pointe de vis avec fût, acier inoxydable trempé

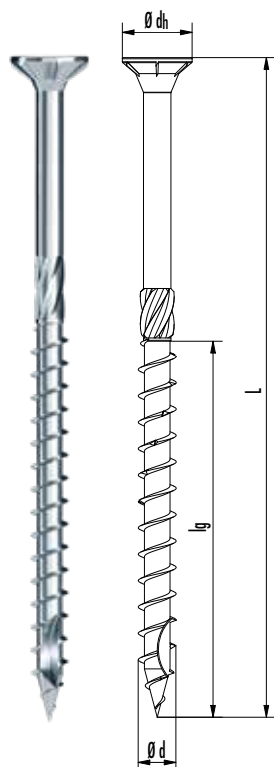

N° d'art.	Ø d [mm]	L [mm]	Ø dh [mm]	lg [mm]	Embout	UE
904494	4,0	30	7	21	TX20 ●	500
904495	4,0	35	7	21	TX20 ●	500
904474	4,0	40	7	24	TX20 ●	500
904475	4,0	45	7	27	TX20 ●	500
904476	4,0	50	7	30	TX20 ●	500
904477	4,0	60	7	36	TX20 ●	500
904478	4,5	45	9	27	TX20 ●	200
904479	4,5	50	9	30	TX20 ●	200
904480	4,5	60	9	36	TX20 ●	200
904481	4,5	70	9	42	TX20 ●	200
100981	4,5	80	9	48	TX20 ●	200
904482	5,0	50	10	30	TX25 ●	200
904483	5,0	60	10	36	TX25 ●	200
904484	5,0	70	10	42	TX25 ●	200
904485	5,0	80	10	48	TX25 ●	200
904487	5,0	90	10	54	TX25 ●	100
904011	5,0	100	10	60	TX25 ●	100
904012	6,0	60	12	36	TX30 ●	100
904013	6,0	70	12	42	TX30 ●	100
904014	6,0	80	12	48	TX30 ●	100
904015	6,0	90	12	54	TX30 ●	100
904016	6,0	100	12	60	TX30 ●	100
904017	6,0	120	12	70	TX30 ●	100
904018	6,0	140	12	70	TX30 ●	100
904019	6,0	160	12	70	TX30 ●	100

## Panelwistec

Vis à embase, Pointe de vis avec fût, acier inoxydable trempé



NKL 1 – 3

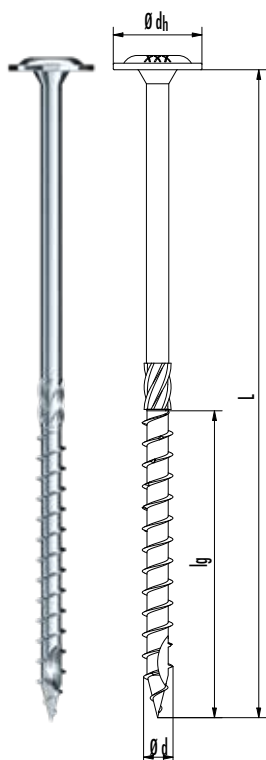

N° d'art.	Ø d [mm]	L [mm]	Ø dh [mm]	lg [mm]	Embout	UE
945278	8,0	80	16	48	TX40 ●	50
945270	8,0	100	16	60	TX40 ●	50
945271	8,0	120	16	80	TX40 ●	50
945272	8,0	140	16	80	TX40 ●	50
945364	8,0	160	16	80	TX40 ●	50
945365	8,0	180	16	80	TX40 ●	50
945366	8,0	200	16	80	TX40 ●	50
945367	8,0	220	16	80	TX40 ●	50
945368	8,0	240	16	80	TX40 ●	50
945369	8,0	260	16	80	TX40 ●	50
945370	8,0	280	16	80	TX40 ●	50
945371	8,0	300	16	80	TX40 ●	50
945372	8,0	320	16	80	TX40 ●	50
945373	8,0	340	16	80	TX40 ●	50
945374	8,0	360	16	80	TX40 ●	50
945375	8,0	380	16	80	TX40 ●	50
945376	8,0	400	16	80	TX40 ●	50

## Panelwistec AG

Vis à embase, acier inoxydable trempé



NKL 1 – 3

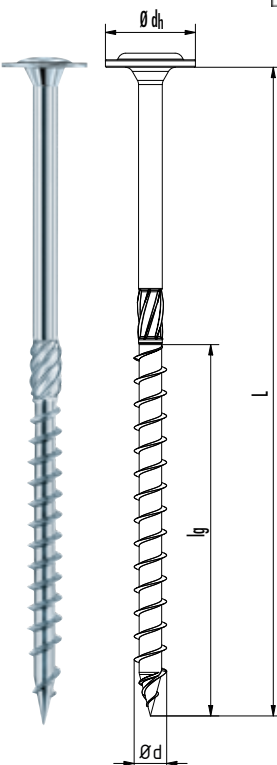

N° d'art.	Ø d [mm]	L [mm]	Ø dh [mm]	lg [mm]	Embout	UE
975771	6,0	40	14,0	24	TX30 ●	100
975772	6,0	60	14,0	36	TX30 ●	100
975773	6,0	80	14,0	48	TX30 ●	100
975774	6,0	100	14,0	60	TX30 ●	100
975775	6,0	120	14,0	70	TX30 ●	100
975776	6,0	140	14,0	70	TX30 ●	100
975777	6,0	160	14,0	70	TX30 ●	100

# PANELTWISTEC A4

Acier inoxydable A4

## Paneltwistec

Tête fraisée, Acier inoxydable A4

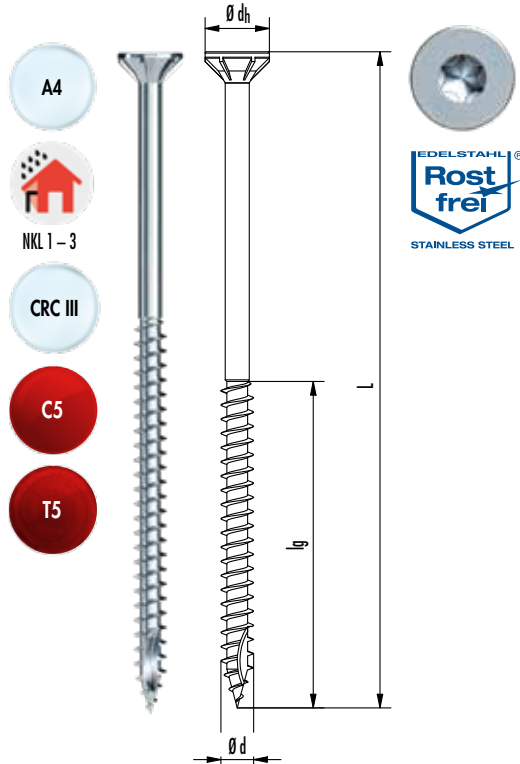

- A4
- NKL 1 – 3
- CRC III
- C5
- T5

N° d'art.	Ø d [mm]	L [mm]	Ø dh [mm]	lg [mm]	Embout	UE
901476	4,0	25	7,75	15	TX20 ●	500
111442	4,0	35	7,75	21	TX20 ●	500
903202	4,0	40	7,75	24	TX20 ●	500
111443	4,0	45	7,75	27	TX20 ●	500
901109	4,0	55	7,75	33	TX20 ●	500
111444	4,0	60	7,75	36	TX20 ●	500
111445	4,0	70	7,75	42	TX20 ●	200
111446	4,0	80	7,75	48	TX20 ●	200
111447	4,5	45	8,75	27	TX25 ●	200
111448	4,5	60	8,75	36	TX25 ●	200
111449	4,5	70	8,75	42	TX25 ●	200
111450	4,5	80	8,75	48	TX25 ●	200
903990	5,0	40	9,75	24	TX25 ●	200
111451	5,0	50	9,75	30	TX25 ●	200
111452	5,0	60	9,75	36	TX25 ●	200
111453	5,0	70	9,75	42	TX25 ●	200
111454	5,0	80	9,75	48	TX25 ●	200
903580	5,0	100	9,75	60	TX25 ●	200
111459	6,0	60	11,75	36	TX30 ●	100
944885	6,0	70	11,75	42	TX30 ●	100
111460	6,0	80	11,75	48	TX30 ●	100
111458	6,0	100	11,75	60	TX30 ●	100
901478	6,0	120	11,75	60	TX30 ●	100

## Paneltwistec A4

Tête fraisée, Acier inoxydable A4

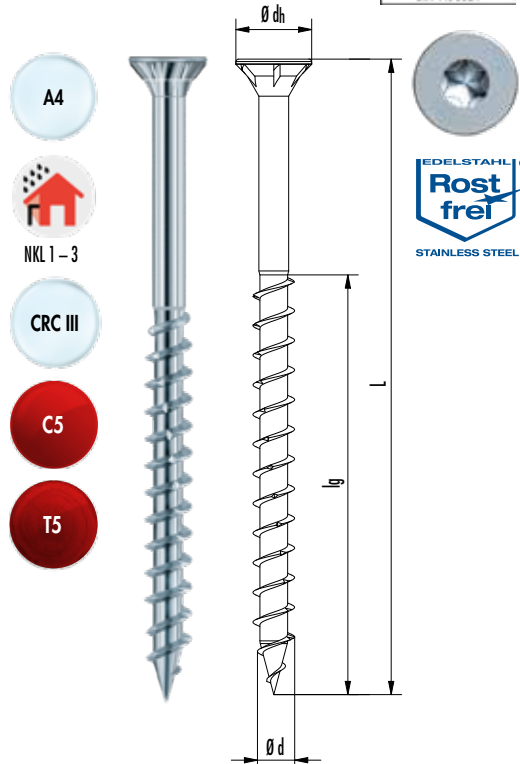

- A4
- NKL 1 – 3
- CRC III
- C5
- T5

N° d'art.	Ø d [mm]	L [mm]	Ø dh [mm]	lg [mm]	Embout	UE
903280	8,0	80	14,50	48	TX40 ●	50
903281	8,0	100	14,50	60	TX40 ●	50
903282	8,0	120	14,50	80	TX40 ●	50
903283	8,0	140	14,50	80	TX40 ●	50
903284	8,0	160	14,50	80	TX40 ●	50
903285	8,0	180	14,50	80	TX40 ●	50
903286	8,0	200	14,50	80	TX40 ●	50
903287	8,0	220	14,50	80	TX40 ●	50
903288	8,0	240	14,50	80	TX40 ●	50
903289	8,0	260	14,50	80	TX40 ●	50
903290	8,0	280	14,50	80	TX40 ●	50
903291	8,0	300	14,50	80	TX40 ●	50
903292	8,0	320	14,50	80	TX40 ●	50
903293	8,0	340	14,50	80	TX40 ●	50
903294	8,0	360	14,50	80	TX40 ●	50
903295	8,0	380	14,50	80	TX40 ●	50
903296	8,0	400	14,50	80	TX40 ●	50

### Panelwistec A4

Tête ornementale, Acier inoxydable A4



- 
- 
- 
- 
- 

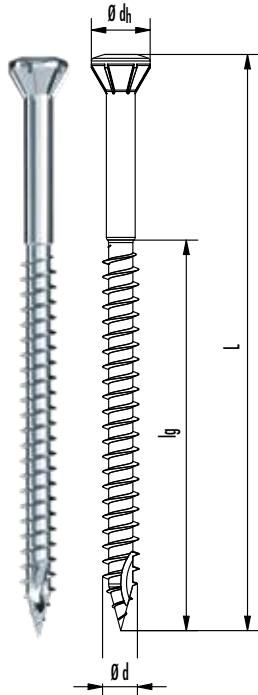

N° d'art.	Ø d [mm]	L [mm]	Ø dh [mm]	lg [mm]	Embout	UE
901479	3,2	25	5,10	17,5	TX10 ◯	1000
903038	3,2	30	5,10	21	TX10 ◯	1000
901480	3,2	35	5,10	19	TX10 ◯	1000
901481	3,2	40	5,10	24	TX10 ◯	1000
903104	3,2	50	5,10	34	TX10 ◯	1000

### Panelwistec A4

Vis à embase, Acier inoxydable A4



- 
- 
- 
- 
- 

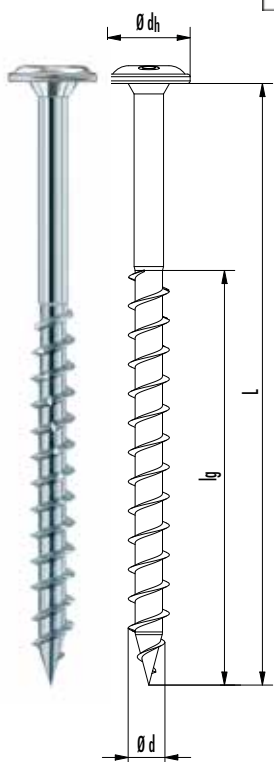

N° d'art.	Ø d [mm]	L [mm]	Ø dh [mm]	lg [mm]	Embout	UE
903260	8,0	80	16	48	TX40 ●	50
903261	8,0	100	16	60	TX40 ●	50
903262	8,0	120	16	80	TX40 ●	50
903263	8,0	140	16	80	TX40 ●	50
903264	8,0	160	16	80	TX40 ●	50
903265	8,0	180	16	80	TX40 ●	50
903266	8,0	200	16	80	TX40 ●	50
903267	8,0	220	16	80	TX40 ●	50
903268	8,0	240	16	80	TX40 ●	50
903269	8,0	260	16	80	TX40 ●	50
903270	8,0	280	16	80	TX40 ●	50
903271	8,0	300	16	80	TX40 ●	50
903272	8,0	320	16	80	TX40 ●	50
903273	8,0	340	16	80	TX40 ●	50
903274	8,0	360	16	80	TX40 ●	50
903275	8,0	380	16	80	TX40 ●	50
903276	8,0	400	16	80	TX40 ●	50

# PANELTWISTEC A2

Acier inoxydable A2

## Panelwistec Acier inoxydable A2

Propriétés géométriques					Propriétés mécaniques			
Ød Type nominal [mm]	Øi Racine [mm]	Ø de la tige [mm]	Ø de la tête <sup>a)</sup> Øh [mm]	Longueurs de filetage [mm]	f <sub>tens,k</sub> [kN]	f <sub>ax,k</sub> [MPa]	f <sub>de la tête,k</sub> [MPa]	M <sub>y,k</sub> [Nm]
3,2	-	-	5,1	17,5 – 34	2,4	13,3	8,2	0,8
4	2,5	2,8	8,0	15 – 48	2,8	12,9	12,0	1,7
4,5	2,7	3,0	9,0	27 – 48	3,5	12,5	12,0	2,4
5	3,3	3,6	10,0	30 – 60	4,3	12,1	12,0	3,1
6	4,0	4,3	12,0	36 – 70	6,2	11,4	12,0	5,0
8	5,3	5,7	14,5 / 16,0	48 – 80	11,0	11,1	12,0	10,7

<sup>a)</sup> Tête fraisée/ Vis à embase. Ø 6 mm disponible uniquement en version vis à embase.

## Panelwistec A2

Tête fraisée, Acier inoxydable A2

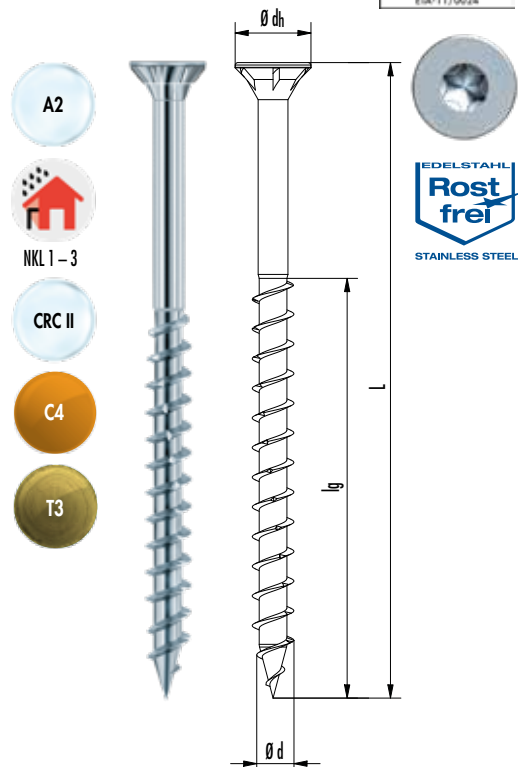

N° d'art.	Ø d [mm]	L [mm]	Ø dh [mm]	lg [mm]	Embout	UE
903230	8,0	80	14,5	48	TX40 ●	50
903231	8,0	100	14,5	60	TX40 ●	50
903232	8,0	120	14,5	80	TX40 ●	50
903233	8,0	140	14,5	80	TX40 ●	50
903234	8,0	160	14,5	80	TX40 ●	50
903235	8,0	180	14,5	80	TX40 ●	50
903236	8,0	200	14,5	80	TX40 ●	50
903237	8,0	220	14,5	80	TX40 ●	50
903238	8,0	240	14,5	80	TX40 ●	50
903239	8,0	260	14,5	80	TX40 ●	50
903240	8,0	280	14,5	80	TX40 ●	50
903241	8,0	300	14,5	80	TX40 ●	50
903242	8,0	320	14,5	80	TX40 ●	50
903243	8,0	340	14,5	80	TX40 ●	50
903244	8,0	360	14,5	80	TX40 ●	50
903245	8,0	380	14,5	80	TX40 ●	50
903246	8,0	400	14,5	80	TX40 ●	50

## Paneltwistec A2

Vis à embase, Acier inoxydable A2

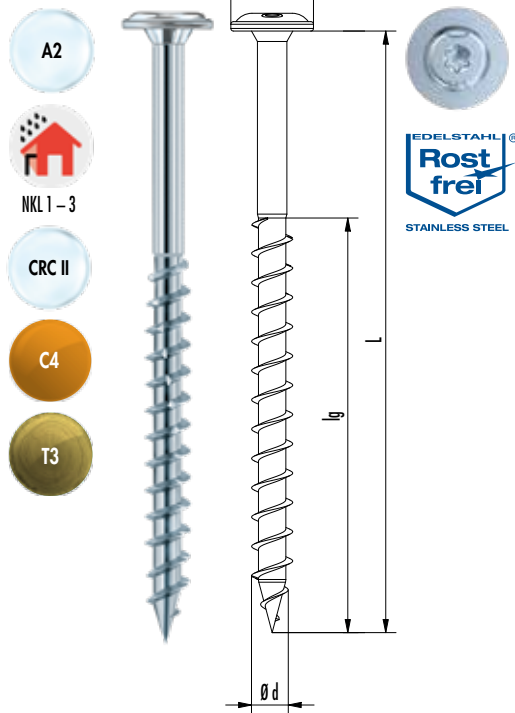

N° d'art.	$\varnothing d$ [mm]	L [mm]	$\varnothing dh$ [mm]	lg [mm]	Embout	UE
946266 <sup>a)</sup>	3,0	25	9	18	TX10 ◯	1000
946267 <sup>a)</sup>	3,0	30	9	18	TX10 ◯	1000
946268 <sup>a)</sup>	3,0	35	9	24	TX10 ◯	1000
946269 <sup>a)</sup>	3,0	40	9	24	TX10 ◯	1000
946270 <sup>a)</sup>	3,0	45	9	30	TX10 ◯	1000
946271 <sup>a)</sup>	3,0	50	9	30	TX10 ◯	1000
946272 <sup>b)</sup>	4,0	30	12	18	TX20 ●	1000
946273 <sup>b)</sup>	4,0	40	12	24	TX20 ●	1000
946274 <sup>b)</sup>	4,0	50	12	30	TX20 ●	500
946275 <sup>b)</sup>	4,0	60	12	36	TX20 ●	500
946276 <sup>b)</sup>	4,0	70	12	42	TX20 ●	200
946277 <sup>b)</sup>	4,5	40	13	24	TX20 ●	500
946278 <sup>b)</sup>	4,5	50	13	30	TX20 ●	500
946279 <sup>b)</sup>	4,5	60	13	36	TX20 ●	200
946280 <sup>b)</sup>	4,5	70	13	42	TX20 ●	200
946281 <sup>b)</sup>	4,5	80	13	48	TX20 ●	200
946282 <sup>b)</sup>	5,0	40	14	24	TX25 ●	200
946283 <sup>b)</sup>	5,0	50	14	30	TX25 ●	200
946284 <sup>b)</sup>	5,0	60	14	36	TX25 ●	200
946285 <sup>b)</sup>	5,0	70	14	42	TX25 ●	200
946286 <sup>b)</sup>	5,0	80	14	48	TX25 ●	200
946287 <sup>b)</sup>	5,0	100	14	60	TX25 ●	200
946288 <sup>b)</sup>	5,0	120	14	70	TX25 ●	200
946289 <sup>b)</sup>	6,0	60	15	36	TX30 ●	200
946290 <sup>b)</sup>	6,0	80	15	48	TX30 ●	200
946291 <sup>b)</sup>	6,0	100	15	70	TX30 ●	100
946292 <sup>b)</sup>	6,0	120	15	70	TX30 ●	100
946293 <sup>b)</sup>	6,0	140	15	70	TX30 ●	100
946294 <sup>b)</sup>	6,0	160	15	70	TX30 ●	100
946295 <sup>b)</sup>	6,0	180	15	70	TX30 ●	100
946296 <sup>b)</sup>	6,0	200	15	70	TX30 ●	100
946291 <sup>b)</sup>	6,0	100	15	70	TX30 ●	100
946292 <sup>b)</sup>	6,0	120	15	70	TX30 ●	100
946293 <sup>b)</sup>	6,0	140	15	70	TX30 ●	100
946294 <sup>b)</sup>	6,0	160	15	70	TX30 ●	100
946295 <sup>b)</sup>	6,0	180	15	70	TX30 ●	100
946296 <sup>b)</sup>	6,0	200	15	70	TX30 ●	100
903211	8,0	80	16	48	TX40 ●	50
903212	8,0	100	16	60	TX40 ●	50
903213	8,0	120	16	80	TX40 ●	50
903214	8,0	140	16	80	TX40 ●	50
903215	8,0	160	16	80	TX40 ●	50
903216	8,0	180	16	80	TX40 ●	50
903217	8,0	200	16	80	TX40 ●	50
903218	8,0	220	16	80	TX40 ●	50
903219	8,0	240	16	80	TX40 ●	50
903220	8,0	260	16	80	TX40 ●	50
903221	8,0	280	16	80	TX40 ●	50
903222	8,0	300	16	80	TX40 ●	50
903223	8,0	320	16	80	TX40 ●	50
903224	8,0	340	16	80	TX40 ●	50
903225	8,0	360	16	80	TX40 ●	50
903226	8,0	380	16	80	TX40 ●	50
903227	8,0	400	16	80	TX40 ●	50

<sup>a)</sup> Il n'existe actuellement aucune évaluation technique européenne (ETE) pour ce produit..

<sup>b)</sup> Une évaluation technique européenne (ETA) a été demandée.

# PANELTWISTEC 1000

Acier avec revêtement spécial

La vis Paneltwistec 1000 en acier au carbone trempé avec revêtement spécial est un moyen de connexion utilisé pour les constructions en bois porteuses entre des éléments en bois massif (résineux), bois stratifié, bois de placage stratifié ou matériaux similaires à base de bois collés. La vis dispose d'un fût à la pointe de la vis et de nervures fraisantes au-dessus du filet. La vis est disponible dans les versions « tête fraisée » et « vis à embase ». La géométrie spéciale de la vis garantit une réduction de l'effet de fendillement lors du vissage. Par ailleurs, le revêtement spécial réduit la résistance au vissage, ce qui revient à dire que la friction entre le corps de vis et le bois est nettement plus faible.



Paneltwistec 1000 Acier au carbone

Propriétés géométriques					Propriétés mécaniques			
Ød Type nominal [mm]	Øi Racine [mm]	Øs Tige [mm]	Ø de la tête <sup>a)</sup> Øh [mm]	Longueurs de filetage [mm]	f <sub>tens,k</sub> [kN]	f <sub>ax,k</sub> [MPa]	f <sub>de la tête,k</sub> [MPa]	M <sub>y,k</sub> [Nm]
3	1,9	2,1	5,6	12 – 25	2,6	11,8	12,0	1,2
3,5	2,1	2,3	7,0	12 – 27	3,8	13,3	12,0	2,3
4	2,5	2,8	8,0/ 10,0	16 – 48	5,0	12,9	12,0	3,3
4,5	2,7	3,0	9,0/ 11,0	16 – 60	6,4	12,5	12,0	4,5
5	3,3	4,6	10,0/ 12,0	25 – 70	7,9	12,1	12,0	5,9
6	4,0	4,3	12,0/ 14,0	24 – 70	11,0	11,4	12,0	9,5
8	5,3	5,7	22,0	48 – 80	20,0	11,1	12,0	20,0
10	6,3	6,9	25,0	36 – 100	28,0	10,8	12,0	35,8

<sup>a)</sup> Tête fraisée/ Vis à embase. Ø 6 mm disponible uniquement en version vis à embase.



**Panelwistec 1000**

Tête fraisée, Pointe de vis avec fût, Acier avec revêtement spécial

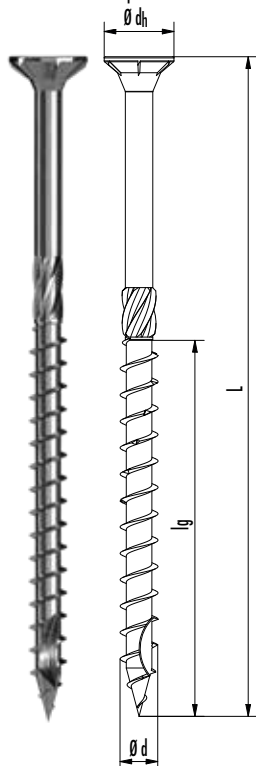

N° d'art.	$\varnothing d$ [mm]	L [mm]	$\varnothing d_h$ [mm]	lg [mm]	Embout	UE
R945034	3,0	12	5,6	Filetage complet	TX10 ◯	1000
R945035	3,0	16	5,6	Filetage complet	TX10 ◯	1000
R903038	3,0	20	5,6	Filetage complet	TX10 ◯	1000
R903039	3,0	25	5,6	Filetage complet	TX10 ◯	1000
R903040	3,0	30	5,6	18	TX10 ◯	1000
R903041	3,0	35	5,6	21	TX10 ◯	1000
R903042	3,0	40	5,6	24	TX10 ◯	1000
R945036	3,5	12	7,0	Filetage complet	TX20 ●	1000
R945037	3,5	16	7,0	Filetage complet	TX20 ●	1000
R903043	3,5	20	7,0	Filetage complet	TX20 ●	1000
R903044	3,5	25	7,0	Filetage complet	TX20 ●	1000
R903045	3,5	30	7,0	18	TX20 ●	1000
R903046	3,5	35	7,0	21	TX20 ●	1000
R903047	3,5	40	7,0	24	TX20 ●	1000
R903048	3,5	50	7,0	27	TX20 ●	500
R945038	4,0	16	8,0	Filetage complet	TX20 ●	1000
R903001	4,0	20	8,0	Filetage complet	TX20 ●	1000
R903002	4,0	25	8,0	Filetage complet	TX20 ●	1000
R903003	4,0	30	8,0	18	TX20 ●	1000
R903049	4,0	35	8,0	21	TX20 ●	1000
R903004	4,0	40	8,0	24	TX20 ●	1000
R902089	4,0	45	8,0	27	TX20 ●	500
R903005	4,0	50	8,0	30	TX20 ●	500
R903006	4,0	60	8,0	36	TX20 ●	200
R903007	4,0	70	8,0	42	TX20 ●	200
R903008	4,0	80	8,0	48	TX20 ●	200
R945039	4,5	16	9,0	Filetage complet	TX20 ●	1000
R903050	4,5	25	9,0	Filetage complet	TX20 ●	500
R903051	4,5	30	9,0	18	TX20 ●	500
R903052	4,5	35	9,0	21	TX20 ●	500
R903009	4,5	40	9,0	24	TX20 ●	500
R903010	4,5	50	9,0	30	TX20 ●	500
R903011	4,5	60	9,0	36	TX20 ●	200
R903012	4,5	70	9,0	42	TX20 ●	200
R903013	4,5	80	9,0	48	TX20 ●	200
R903468	4,5	90	9,0	54	TX20 ●	200
R903063	4,5	100	9,0	60	TX20 ●	200
R903053	5,0	25	10,0	Filetage complet	TX20 ●	500
R903054	5,0	30	10,0	20	TX20 ●	500
R903055	5,0	35	10,0	21	TX20 ●	500
R903014	5,0	40	10,0	24	TX20 ●	200
R903579	5,0	45	10,0	27	TX20 ●	200
R903015	5,0	50	10,0	30	TX20 ●	200
R903016	5,0	60	10,0	36	TX20 ●	200
R903017	5,0	70	10,0	42	TX20 ●	200
R903018	5,0	80	10,0	48	TX20 ●	200
R903578	5,0	90	10,0	54	TX20 ●	200
R903019	5,0	100	10,0	60	TX20 ●	200
R903020	5,0	120	10,0	70	TX20 ●	200

Autres tailles à la page suivante

N° d'art.	Ø d [mm]	L [mm]	Ø dh [mm]	lg [mm]	Embout	UE
R903581	6,0	40	12,0	24	TX30 ●	200
R903582	6,0	50	12,0	30	TX30 ●	200
R903021	6,0	60	12,0	36	TX30 ●	200
R903022	6,0	70	12,0	42	TX30 ●	200
R903023	6,0	80	12,0	48	TX30 ●	200
R903163	6,0	90	12,0	54	TX30 ●	100
R903024	6,0	100	12,0	60	TX30 ●	100
R903025	6,0	120	12,0	70	TX30 ●	100
R903026	6,0	130	12,0	70	TX30 ●	100
R903027	6,0	140	12,0	70	TX30 ●	100
R903029	6,0	160	12,0	70	TX30 ●	100
R903031	6,0	180	12,0	70	TX30 ●	100
R903032	6,0	200	12,0	70	TX30 ●	100
R903033	6,0	220	12,0	70	TX30 ●	100
R903034	6,0	240	12,0	70	TX30 ●	100
R903035	6,0	260	12,0	70	TX30 ●	100
R903036	6,0	280	12,0	70	TX30 ●	100
R903037	6,0	300	12,0	70	TX30 ●	100

## Paneltwistec 1000

Vis à embase, Acier avec revêtement spécial



NKL 1 – 2

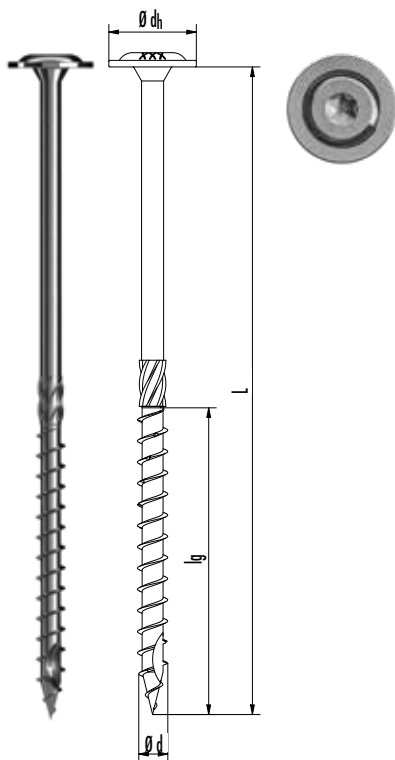

N° d'art.	Ø d [mm]	L [mm]	Ø dh [mm]	lg [mm]	Embout	UE
R901357	6,0	100	14,0	60	TX30 ●	100
R901359	6,0	120	14,0	70	TX30 ●	100
R901361	6,0	140	14,0	70	TX30 ●	100
R901364	6,0	180	14,0	70	TX30 ●	100
R901365	6,0	200	14,0	70	TX30 ●	100
R903060	8,0	80	22,0	48	TX40 ●	50
R903062	8,0	100	22,0	54	TX40 ●	50
R903064	8,0	120	22,0	60	TX40 ●	50
R903066	8,0	140	22,0	80	TX40 ●	50
R903067	8,0	160	22,0	80	TX40 ●	50
R903470	8,0	180	22,0	80	TX40 ●	50
R903069	8,0	200	22,0	80	TX40 ●	50
R903472	8,0	220	22,0	80	TX40 ●	50
R903071	8,0	240	22,0	80	TX40 ●	50
R903072	8,0	260	22,0	80	TX40 ●	50
R903073	8,0	280	22,0	80	TX40 ●	50
R903074	8,0	300	22,0	80	TX40 ●	50
R903475	8,0	360	22,0	80	TX40 ●	50
R904625	8,0	380	22,0	80	TX40 ●	50
R903476	8,0	400	22,0	80	TX40 ●	50
R903077	10,0	60	25,0	36	TX40 ●	50
R903079	10,0	80	25,0	50	TX40 ●	50
R903081	10,0	100	25,0	60	TX40 ●	50
R903083	10,0	120	25,0	70	TX40 ●	50
R903085	10,0	160	25,0	90	TX40 ●	50
R903086	10,0	180	25,0	100	TX40 ●	50
R903087	10,0	200	25,0	100	TX40 ●	50
R903088	10,0	220	25,0	100	TX40 ●	50
R903089	10,0	240	25,0	100	TX40 ●	50

# PANELTWISTEC TK AG STRONGHEAD

Pour l'utilisation d'éléments en bois collés par compression

Les vis à bois Paneltwistec peuvent être insérées sans pré-perçage dans CLT ou dans du bois stratifié. La vis Paneltwistec a une pointe AG spéciale et des nervures fraisantes au-dessus du filet. Elles sont garanties d'un amorçage rapide de la vis dans le bois et d'un fendillement moindre lors du vissage. Par ailleurs, le filet n'accélère pas seulement le processus de montage, mais réduit également le couple de serrage. La vis à embase est garantie d'une résistance à la pénétration de la tête et d'une pression suffisante entre deux surfaces à assembler, ce qui est très efficace pour un collage. Si le collage par compression est réalisé dans les règles de l'art pendant le durcissement des colles, il est possible de fabriquer des éléments en bois stratifié. Il est en outre possible de réaliser des Plaques/panneaux nervurés.

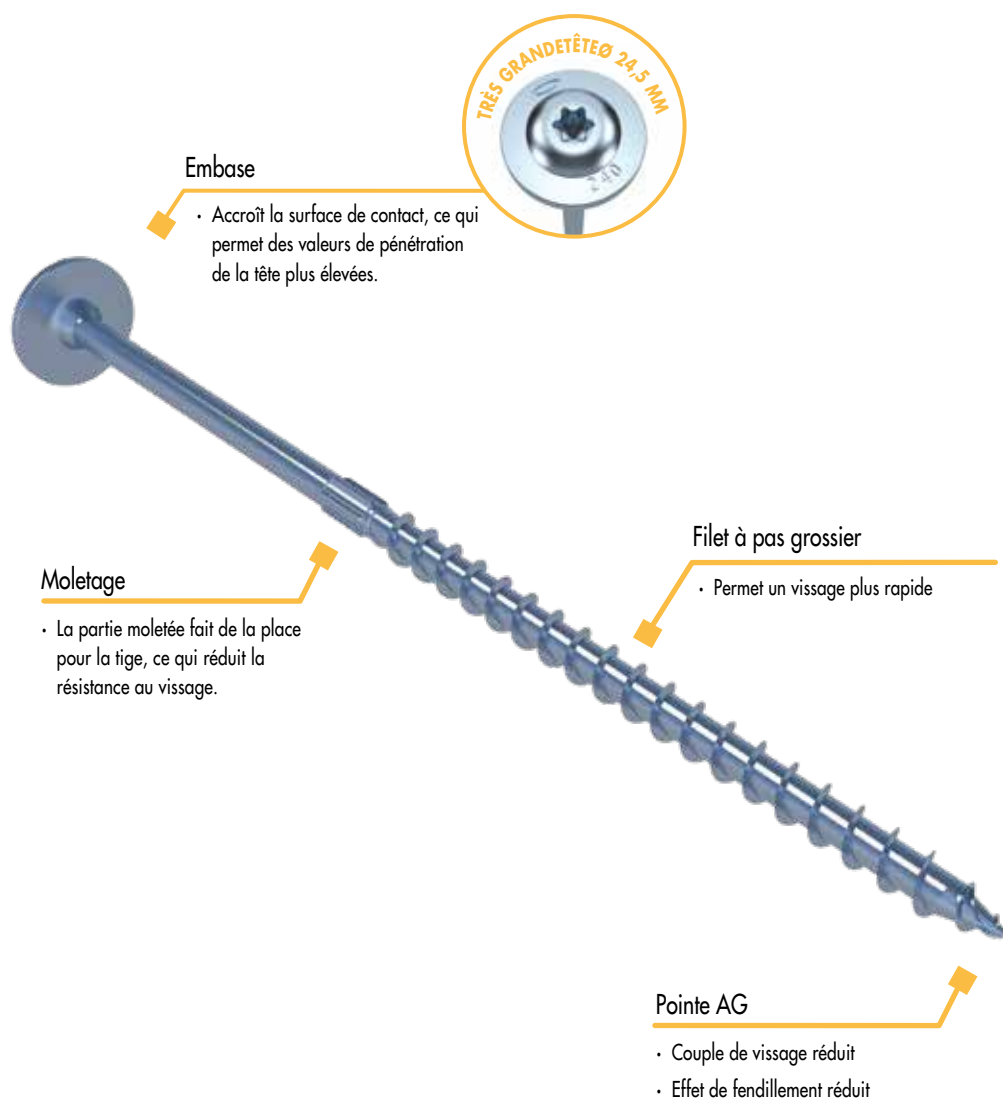

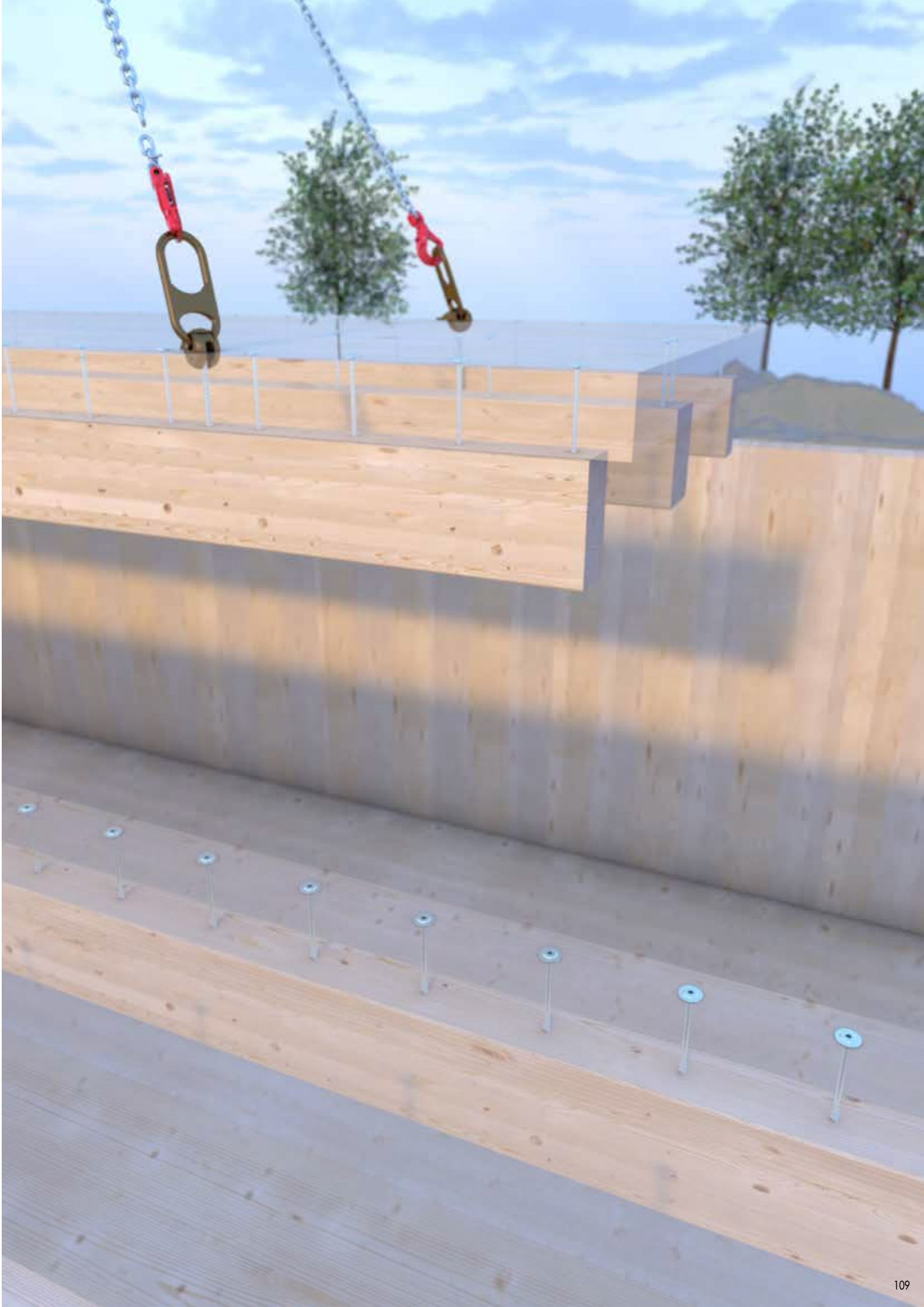

**Panelwistec TK AG Stronghead**

Propriétés géométriques					Propriétés mécaniques			
Ød Type nominal [mm]	Øi Racine [mm]	Øs Tige [mm]	Ø de la tête <sup>a)</sup> Øh [mm]	Longueurs de filetage [mm]	f <sub>tens,k</sub> [kN]	f <sub>ax,k</sub> [MPa]	f <sub>de la tête,k</sub> [MPa]	M <sub>y,k</sub> [Nm]
8	5,3	5,7	24,5	120	20,0	11,1	12,0	20,0

<sup>a)</sup> Tête fraisée/ Vis à embase. Ø 6 mm disponible uniquement en vis à embase.

**Panelwistec TK AG  
Stronghead**

Vis à embase, acier galvanisé bleu



N° d'art.	Ø d [mm]	L [mm]	Ø dh [mm]	lg [mm]	Embout	UE
903170	8,0	200	24,5	120	TX40 ●	50
903171	8,0	220	24,5	120	TX40 ●	50
903172	8,0	240	24,5	120	TX40 ●	50
903173	8,0	260	24,5	120	TX40 ●	50
903174	8,0	280	24,5	120	TX40 ●	50
903175	8,0	300	24,5	120	TX40 ●	50
903176	8,0	320	24,5	120	TX40 ●	50
903177	8,0	340	24,5	120	TX40 ●	50
903178	8,0	360	24,5	120	TX40 ●	50
903179	8,0	380	24,5	120	TX40 ●	50
903180	8,0	400	24,5	120	TX40 ●	50

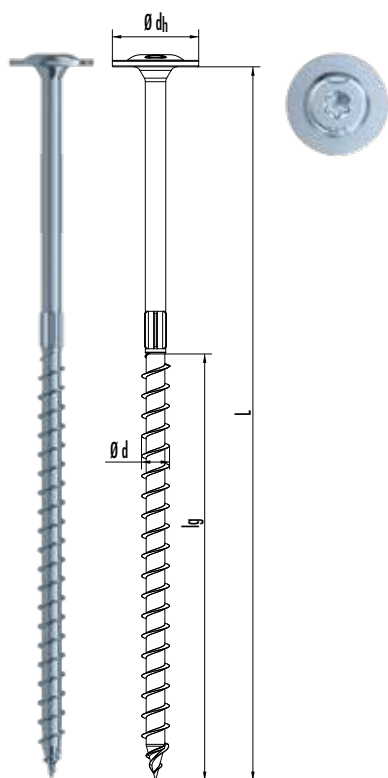



Répartition de la compression lors du lamellé-collé de panneaux nervurés

# SAWTEC

Vis à bois en acier au carbone trempé

La vis SawTec est une vis à bois avec pointe spéciale et nervures fraisantes au-dessous de la tête. La vis a une tête cylindrique à deux niveaux. La géométrie spéciale de la pointe de la vis réduit le couple de vissage et garantit par ailleurs un fendillement moindre lors du vissage.

### Tête cylindrique à deux niveaux avec nervures fraisantes

- Les nervures fraisantes au-dessous de la tête réduisent la présence de copeaux
- Idéale pour les ferrures
- Un vissage minutieux permet de prévenir tout effilochage et le fendillement du bois.
- Tête cylindrique et tête bombée originales
- Valeurs de pénétration de la tête plus élevée que sur la tête fraisée, fendillement moindre que sur la vis à embase (en cas de vissage en biais)



**NERVURES FRAISANTES  
AU-DESSOUS DE LA TÊTE !**

### Moletage

- La partie moletée fait de la place pour la tige, ce qui réduit la résistance au vissage.

### Filet à pas grossier

- Permet un vissage plus rapide

### Double pas de filet rabattu

- La géométrie spéciale de la pointe de la vis DAG réduit le couple de vissage tout comme le fendillement lors du vissage

## SawTec Acier au carbone

Propriétés géométriques					Propriétés mécaniques			
Ød Type nominal [mm]	Øi Racine [mm]	Øs Tige [mm]	Ø de la tête <sup>a)</sup> Øh [mm]	Longueurs de filetage [mm]	f <sub>tens,k</sub> [kN]	f <sub>ax,k</sub> [MPa]	f <sub>de la tête,k</sub> [MPa]	M <sub>y,k</sub> [Nm]
5	3,3	3,6	10,5	24 - 60	7,9	12,1	10,0	5,9
6	4,0	4,4	13,0	24 - 70	11,0	11,4	10,0	9,5
8	5,3	5,8	18,0	32 - 100	20,0	11,1	10,0	20,0
10	6,3	7,1	22,0	40 - 100	28,0	10,8	10,0	35,8

## SawTec

Tête cylindrique, galvanisée bleu

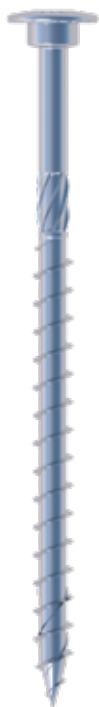

## AVANTAGES

- Vissage plus rapide et facilité avec la pointe DAG
- La pointe DAG réduit le couple de vissage
- Effet de fente réduit
- Les vis ne se heurtent pas les unes aux autres lorsqu'elles sont vissées à l'aide d'un entraînement TX

## INFORMATIONS RELATIVES À L'UTILISATION

 Utilisable dans les classes d'utilisation 1 et 2 selon  
 DIN EN 1995 - Eurocode 5

Une poutre est fixée à la paroi CLT entaillée à l'aide d'une vis à filetage partiel SawTec.

N° d'art.	Ø d [mm]	L [mm]	Ø dh [mm]	lg [mm]	Embout	UE
954115	5,0	40	10,5	24	TX25 •	200
954117	5,0	50	10,5	30	TX25 •	200
954118	5,0	60	10,5	36	TX25 •	200
954119	5,0	70	10,5	42	TX25 •	200
954120	5,0	80	10,5	48	TX25 •	200
954121	5,0	90	10,5	54	TX25 •	200
954122	5,0	100	10,5	60	TX25 •	200
954124	5,0	120	10,5	60	TX25 •	200
954128	6,0	60	13,0	36	TX30 •	100
954129	6,0	70	13,0	42	TX30 •	100
954130	6,0	80	13,0	48	TX30 •	100
954131	6,0	100	13,0	60	TX30 •	100
954133	6,0	120	13,0	60	TX30 •	100
954135	6,0	140	13,0	70	TX30 •	100
954137	6,0	160	13,0	70	TX30 •	100
954138	6,0	180	13,0	70	TX30 •	100
954139	6,0	200	13,0	70	TX30 •	100
954140	6,0	220	13,0	70	TX30 •	100
954141	6,0	240	13,0	70	TX30 •	100
954142	6,0	260	13,0	70	TX30 •	100
954143	6,0	280	13,0	70	TX30 •	100
954144	6,0	300	13,0	70	TX30 •	100
954145	8,0	80	18,0	48	TX40 •	50
954146	8,0	100	18,0	60	TX40 •	50
954147	8,0	120	18,0	60	TX40 •	50
954148	8,0	140	18,0	95	TX40 •	50
954149	8,0	160	18,0	95	TX40 •	50
954150	8,0	180	18,0	95	TX40 •	50
954151	8,0	200	18,0	95	TX40 •	50
954152	8,0	220	18,0	95	TX40 •	50
954153	8,0	240	18,0	95	TX40 •	50
954154	8,0	260	18,0	95	TX40 •	50
954155	8,0	280	18,0	95	TX40 •	50
954156	8,0	300	18,0	95	TX40 •	50
954157	8,0	320	18,0	95	TX40 •	50
954158	8,0	340	18,0	95	TX40 •	50
954159	8,0	360	18,0	95	TX40 •	50
954160	8,0	380	18,0	95	TX40 •	50
954161	8,0	400	18,0	95	TX40 •	50
954181	8,0	420	18,0	95	TX40 •	50
954182	8,0	440	18,0	95	TX40 •	50
954183	8,0	460	18,0	95	TX40 •	50
954184	8,0	480	18,0	95	TX40 •	50
954185	8,0	500	18,0	95	TX40 •	50
954186	8,0	550	18,0	95	TX40 •	50
954187	8,0	600	18,0	95	TX40 •	50
954162	10,0	100	22,0	60	TX50 •	50
954163	10,0	120	22,0	60	TX50 •	50
954164	10,0	140	22,0	95	TX50 •	50
954165	10,0	160	22,0	95	TX50 •	50
954166	10,0	180	22,0	95	TX50 •	50
954167	10,0	200	22,0	95	TX50 •	50
954168	10,0	220	22,0	95	TX50 •	50
954169	10,0	240	22,0	95	TX50 •	50
954170	10,0	260	22,0	95	TX50 •	50
954171	10,0	280	22,0	95	TX50 •	50
954172	10,0	300	22,0	95	TX50 •	50
954173	10,0	320	22,0	95	TX50 •	50
954174	10,0	340	22,0	95	TX50 •	50
954175	10,0	360	22,0	95	TX50 •	25
954176	10,0	380	22,0	95	TX50 •	25
954177	10,0	400	22,0	95	TX50 •	25

# VIS POUR CONSTRUCTION DE TOITS TOPDUO

La vis à bois pour tous les systèmes d'isolation sur chevrons

Grâce à la vis pour construction de toits TopDuo, il est possible de fixer des isolations sur chevrons, qu'elles soient résistantes ou non à la pression. La résistance élevée à l'arrachement dans les deux bois d'assemblage rendent la vis Topduo intéressante pour de nombreuses autres applications dans la construction en bois. La vis dispose d'un double filetage et est disponible avec embase et tête cylindrique.

## Tête cylindrique

- Disparaît dans le bois
- Permet un vissage plus rapide

## Filetage sous tête avec encoches de coupe

- Maintient la distance entre les composants en bois

## Filetage à pas grossier avec encoches de coupe

- Le filetage grossier est équipé de flancs laminés jusqu'à la pointe
- Permet un vissage plus rapide

## Élément de frottement

- L'alésoir crée de l'espace pour la tige, réduisant ainsi la résistance à la rotation

## Pointe de vis DAG

- La forme géométrique spéciale de la pointe de vis DAG garantit la réduction du couple de vissage, aboutissant en outre à un effet de fente réduit au vissage

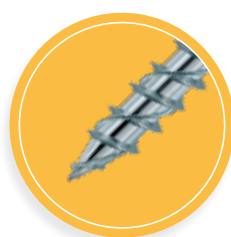

### TopDuo Acier au carbone

Propriétés géométriques						Propriétés mécaniques			
Ød Type nominal [mm]	Øi Racine [mm]	Øs Tige [mm]	Ø de la tête <sup>a)</sup> Øh [mm]	Longueur du filetage supérieur [mm]	Longueur du filetage inférieur [mm]	f <sub>tens,k</sub> [kN]	f <sub>ax,k</sub> [MPa]	f <sub>de la tête,k</sub> [MPa]	M <sub>y,k</sub> [Nm]
8	5,3	5,8	10,0 / 16,0	60	95	20,0	11,1	12,0	20,0

<sup>a)</sup> Tête cylindrique / Vis à embase

## POSSIBILITÉS DE VISSAGE

**La vis Topduo convient aux isolations résistantes à la pression ( $\geq 50$  kPa) et à celles qui ne résistent pas à la pression.**

La résistance à la pression  $\pm 10$  % figure dans la fiche de données sur les produits du fabricant des isolations.



**Vissage exclusivement 90°**  
(Vissage par aspiration)



**Vissage 65° et 90°**  
(Vissage par poussée et par aspiration)

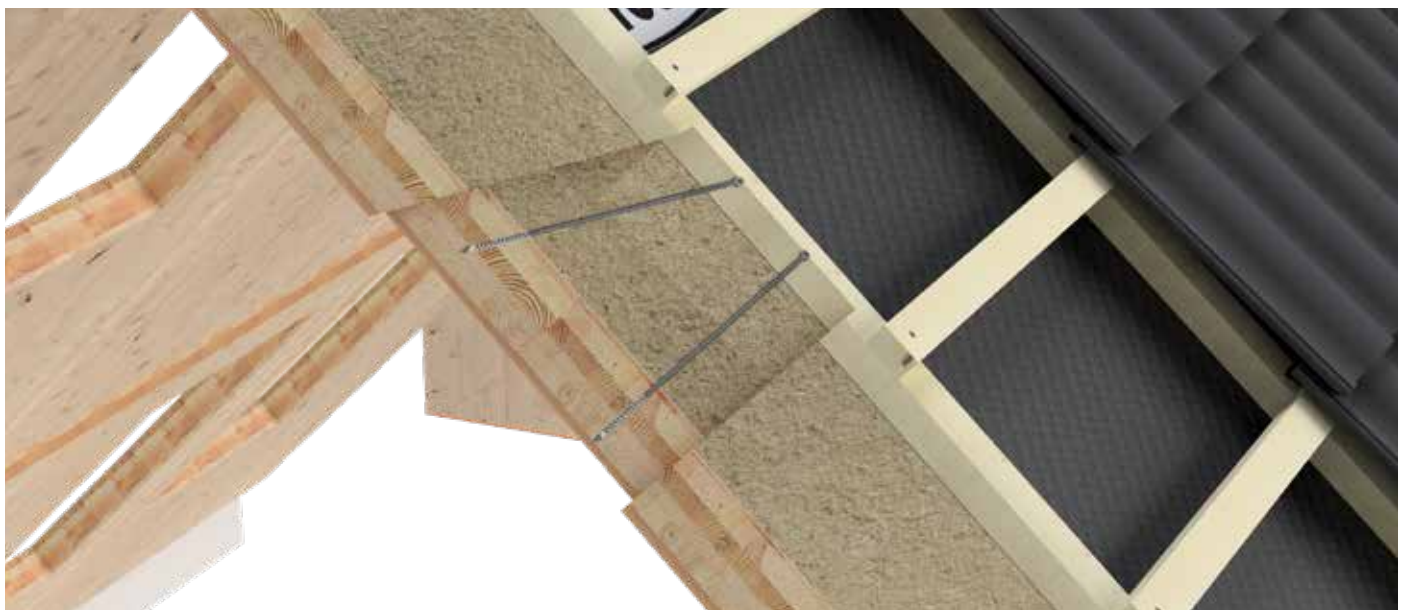
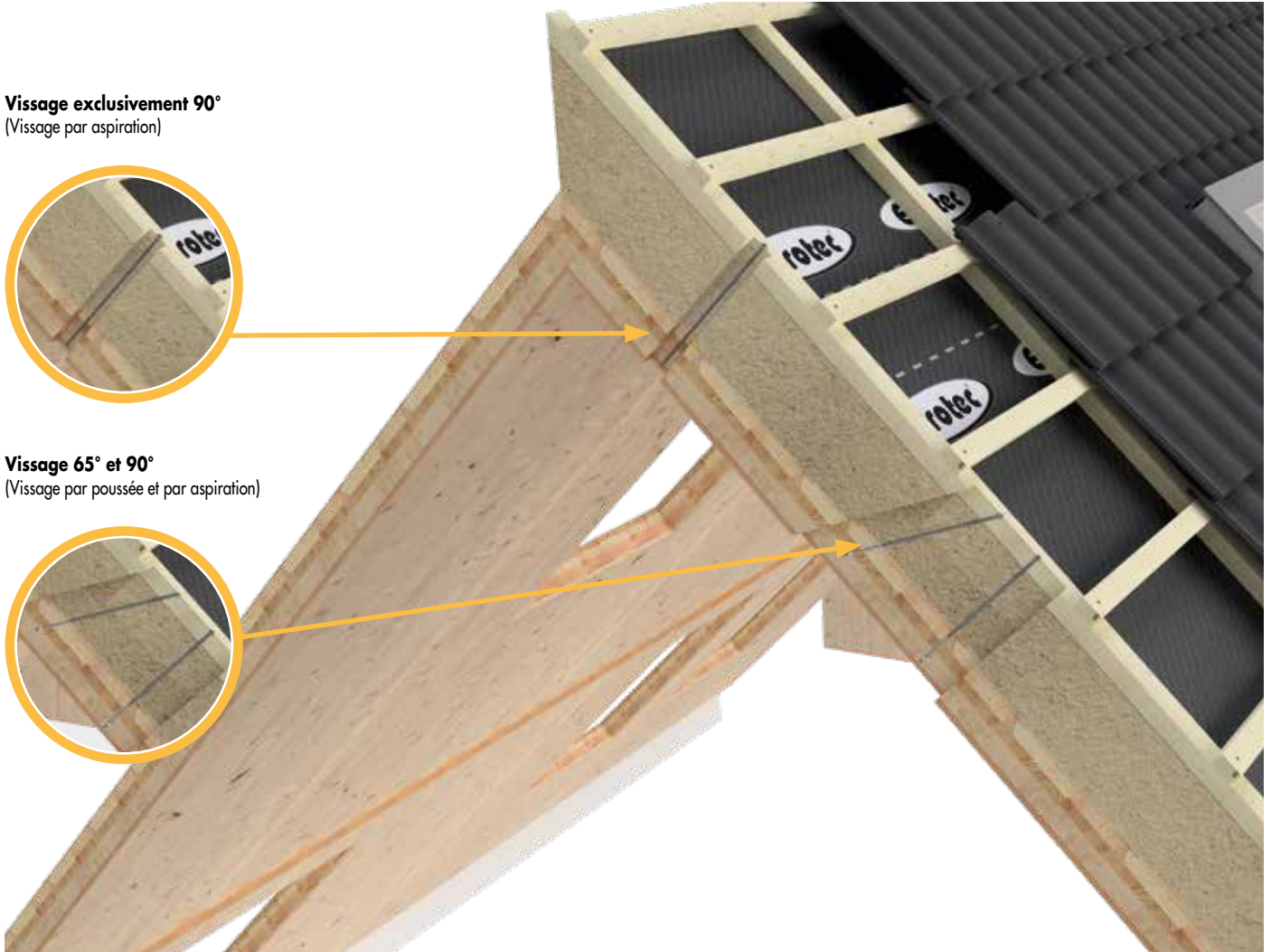

*Topduo à tête cylindrique pour la fixation de matériau d'isolation*

## VIS POUR CONSTRUCTION DE TOITS TOPDUO

La vis à bois pour tous les systèmes d'isolation sur chevrons



Vis pour construction de toits TopDuo

Vis à embase, acier au carbone trempé, galvanisé



N° d'art.	Ø d [mm]	L [mm]	Ø dh [mm]	lg1 /lg2 [mm]	Embout	UE
945870	8,0	165	16,0	60/66	TX40 ●	50
945871	8,0	195	16,0	60/95	TX40 ●	50
945813	8,0	225	16,0	60/95	TX40 ●	50
945814	8,0	235	16,0	60/95	TX40 ●	50
945815	8,0	255	16,0	60/95	TX40 ●	50
945816	8,0	275	16,0	60/95	TX40 ●	50
945817	8,0	302	16,0	60/95	TX40 ●	50
945818	8,0	335	16,0	60/95	TX40 ●	50
945819	8,0	365	16,0	60/95	TX40 ●	50
945820	8,0	397	16,0	60/95	TX40 ●	50
945821	8,0	435	16,0	60/95	TX40 ●	50
945843	8,0	472	16,0	60/95	TX40 ●	50

Vis pour construction de toits TopDuo

Vis à tête cylindrique, acier au carbone trempé, galvanisé



N° d'art.	Ø d [mm]	L [mm]	Ø dh [mm]	lg1 /lg2 [mm]	Embout	UE
946027	8,0	165	10,0	60/95	TX40 ●	50
946028	8,0	195	10,0	60/95	TX40 ●	50
945956	8,0	225	10,0	60/95	TX40 ●	50
945965	8,0	235	10,0	60/95	TX40 ●	50
945957	8,0	255	10,0	60/95	TX40 ●	50
945958	8,0	275	10,0	60/95	TX40 ●	50
945960	8,0	302	10,0	60/95	TX40 ●	50
945961	8,0	335	10,0	60/95	TX40 ●	50
945962	8,0	365	10,0	60/95	TX40 ●	50
945963	8,0	397	10,0	60/95	TX40 ●	50
945964	8,0	435	10,0	60/95	TX40 ●	50



Construction de toits avec TopDuo

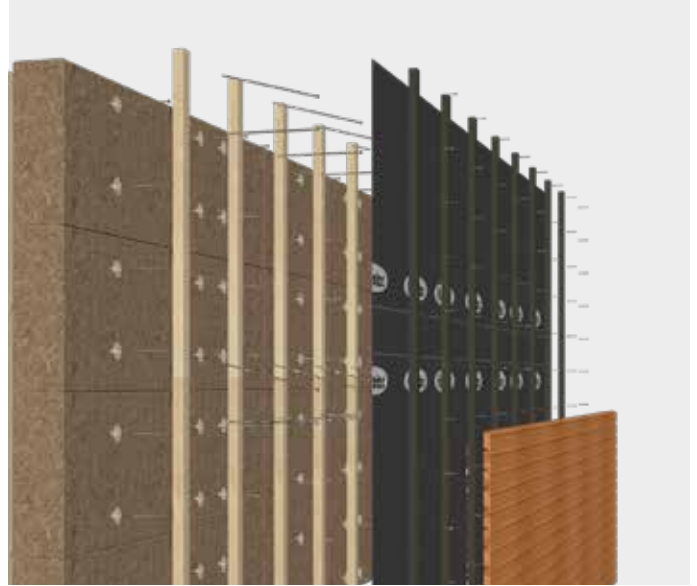

Construction de façades avec TopDuo

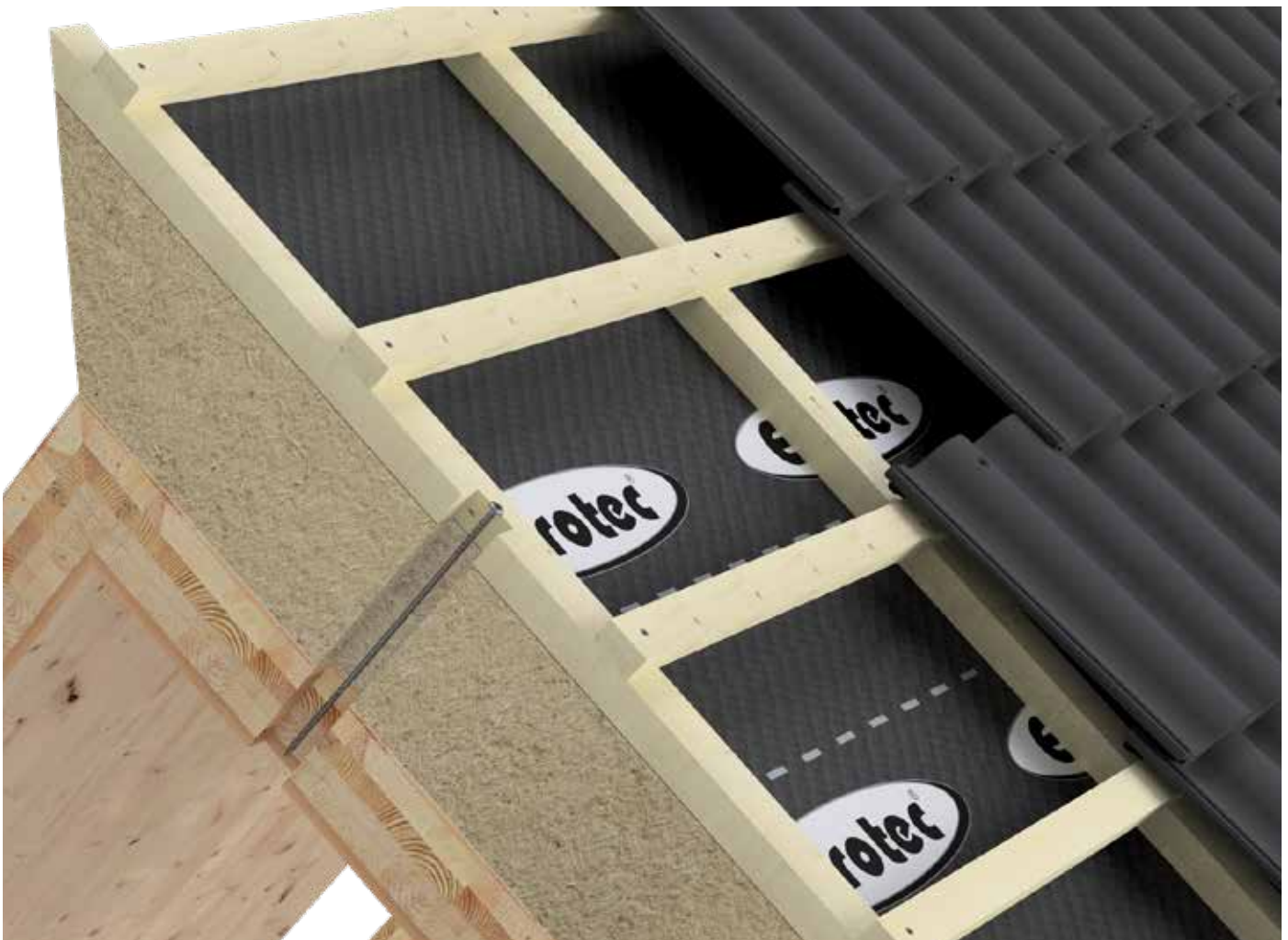

Vis à embase Topduo pour la fixation de matériau d'isolation

## TAURUS 45°

Le Taurus 45° est conçu pour la fixation d'équerres d'ancrage métalliques, notamment dans la construction en bois. Les éléments sont assemblés par friction lorsque la tête de la vis est complètement à fleur avec le matériau. Pour éviter que le Taurus ne glisse, des trous ronds simples sont percés/fraisés ou perforés au laser. Le Taurus fait en sorte que les vis soient vissées à une inclinaison de 45°, ce qui garantit la transmissibilité simple et rapide des forces de traction. Le Taurus 45° est compatible avec les vis à filetage complet et tête fraisée dont le Ø est de 6,5 mm, 8 mm et de 10 mm.



N° d'art.	Dimension [mm] <sup>a)</sup>	Ø du trou Épaisseur de l'élément rapporté [mm]	Épaisseur de la pièce à rapporter [mm]	Poids [g]	KonstruX ST SK	UE
800313	28 x 16 x 17,8	Ø 15	3-4	30	Ø 6,5	10
800268	29 x 19 x 19,5	Ø 17	3-5	34	Ø 8	10
800269	43 x 26 x 25	Ø 26	3-10	115	Ø 10	10

<sup>a)</sup> Longueur x Largeur x Hauteur

POUR FIXER DES PLAQUES MÉTALLIQUES SUR DU BOIS À L'AIDE DE VIS KONSTRUX AVEC UN ANGLE DE VISSAGE DE 45°.

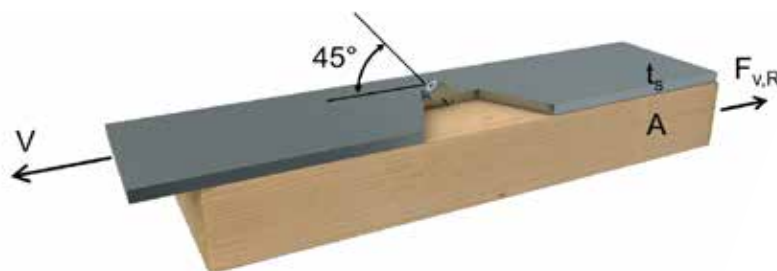
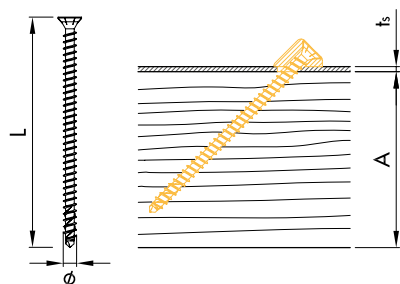

## ILLUSTRATION D'APPLICATION



## VIS D'ASSEMBLAGE LBS

La vis d'assemblage Eurotec LBS est une fixation spéciale destinée à être utilisée avec du bois de placage stratifié en bois de feuillus. Sa géométrie particulière et ses propriétés d'acier permettent le vissage dans ce matériau, même sans pré-perçage. La géométrie spéciale de la pointe de la vis DAG assure une diminution du couple de vissage et conduit par ailleurs à une réduction de l'effet de fendage lors du vissage.



N° d'art.	Ø d [mm]	L [mm]	Ø dh [mm]	lg [mm]	Embout	UE
904881	8,0	80	15	50	TX40 ●	50
904882	8,0	100	15	80	TX40 ●	50
904883	8,0	120	15	80	TX40 ●	50
904884	8,0	140	15	80	TX40 ●	50
904885	8,0	160	15	80	TX40 ●	50
904886	8,0	180	15	80	TX40 ●	50
904887	8,0	200	15	80	TX40 ●	50
904888	8,0	220	15	80	TX40 ●	50
904889	8,0	240	15	80	TX40 ●	50

LBS Acier au carbone								
Propriétés géométriques					Propriétés mécaniques			
Ød Type nominal [mm]	Øi Racine [mm]	Øs Tige [mm]	Ø de la tête <sup>a)</sup> Øh [mm]	Longueurs de filetage [mm]	f <sub>tens,k</sub> [kN]	f <sub>ax,k</sub> [MPa]	f <sub>kopf,k</sub> [MPa]	M <sub>y,k</sub> [Nm]
8	6,1	6,4	15,0	50-80	30,0	15 / 25 / 30	24,5	36,0

<sup>a)</sup> Bois lamellé-collé tendre et bois dur 500 kg/m<sup>3</sup> / Bois lamellé-collé dur pré-percé 730 kg/m<sup>3</sup> / Non pré-percé 730 kg/m<sup>3</sup>

### AVANTAGES & PROPRIÉTÉS

- Pré-perçage non obligatoire
- Utilisable avec du bois de placage stratifié en bois de feuillus et de résineux ainsi qu'avec les bois de conifères en général
- La pointe DAG diminue le couple de vissage
- Effet de fendage plus faible
- Revêtement lisse optimisé permettant l'enfoncement dans un bois dur
- Pas de ripage des vis lors du vissage, grâce à l'empreinte TX

### ILLUSTRATION D'APPLICATION



La vis d'assemblage LBS utilisable dans du bois de placage stratifié en bois de hêtre

## LIMITEUR DE COUPLE

Les visseuses modernes – fonctionnant sur secteur ou sur pile – sont de plus en plus performantes. Cette évolution renferme un risque croissant : les vis subissent souvent une surcharge lors du vissage. Les dommages typiques en décaulage sont des têtes de vis arrachées, des filets foirés ou des pièces déformées – notamment dans le cas d'assemblages métal-bois complexes. Le mandrin de serrage constitue ici une solution efficace. Il limite le couple à une valeur définie, ceci avec la fiabilité requise. Dès que cette valeur est atteinte, un mécanisme d'arrêt interne interrompt la transmission de force, ce qui protège les vis et les matériaux de toute destruction et garantit des vissages toujours sûrs.

L'outil est donc idéal pour les professionnels qui accordent une grande attention à un montage propre et contrôlé – sans faire de compromis au niveau de la vitesse.



Limiteur de couple	
Caractéristique	Spécification
Versions disponibles	18 Nm
	32 Nm
Impulsion	Sechskant 11 mm
Longueur totale	120,5 mm
Logement embouts	TX40 • ou TX50 •
État de lubrification	Sans entretien grâce au graissage permanent
N° d'art.	100885 (18 Nm)
	100886 (32 Nm)

### AVANTAGES & PROPRIÉTÉS

- Réduit l'endommagement des vis : empêche le foirage et l'arrachement de vis – particulièrement important sur les assemblages métal-bois et les vis à embase.
- Qualité constante : couple de serrage sûr et reproductible à chaque vissage.
- Sans entretien : le mandrin qui est graissé en continu ne requiert pas d'entretien régulier.

### ILLUSTRATION D'APPLICATION



# VISSEUSE

La Visseuse mise au point spécialement pour le vissage mécanique de vis à bois et de vis d'écartement. Elle permet de réaliser un assemblage par friction et centré entre la tête de la vis et l'outil, ce qui permet un vissage précis et contrôlé – même si les couples de vissage sont élevés.



Visseuse	
Caractéristique	Spécification
Version	100883: Petite visseuse ESW8 100884: Grande visseuse ESW13
Logement de l'outi	Vis à six pans 1/4" (mandrin de serrage intérieur)
Empreintes	TX40 • ou TX50 •
Longueur	env. 65 mm
Diamètre (extérieur)	41,5 mm
Compatibilité	N° d'art. 100883: Vis avec empreinte TX40 (p. ex. Paneltwistec TK Ø8xL) N° d'art. 100884: Vis avec empreinte TX40 (p. ex. Paneltwistec TK Ø10xL)
Application	Pour l'utilisation avec une visseuse sans fil / une perceuse

## AVANTAGES & PROPRIÉTÉS

- Version robuste et durable pour l'utilisation sur des chantiers
- Adhérence sûre grâce à un ajustement précis
- Prévention de tout dérapage ou blocage lors du vissage
- Convient au pré-montage et au montage final dans la construction en bois, la construction de façades, d'ossatures porteuses, etc.

## ILLUSTRATION D'APPLICATION



# MATÉRIAU ET REVÊTEMENT

## Aperçu général

Eurotec mise sur des matériaux et des revêtements d'excellente qualité pour garantir une robustesse et une résistance à la corrosion dans le long terme. Ces propriétés revêtent une importance déterminante car elles prolongent la durée de vie de moyens de fixation et améliorent leur performance dans différents domaines d'utilisation – pour des assemblages robustes dans le cadre de projets de construction en bois jusqu'aux applications industrielles.



### Acier au carbone trempé + galvanique, galvanisé bleu/jaune

- Utilisable dans les classes d'utilisation 1 et 2 selon la norme DIN EN 1995 (eurocode 5)
- Bonne résistance aux sollicitations mécaniques
- Ne convient pas aux bois contenant des tanins



### Acier au carbone trempé + revêtement spécial 1000 ou Acier au carbone trempé, revêtement noir

- Utilisable dans les classes d'utilisation 1 et 2 selon la norme DIN EN 1995 (eurocode 5)
- Résiste à l'essai au brouillard salin pendant 1 000 heures maximum conformément à la norme DIN EN ISO 9227 NSS
- Catégorie de corrosivité C4 longue / C5-M longue selon la norme DIN EN ISO 12944-6
- Bonne résistance aux sollicitations mécaniques
- Ne convient pas aux bois contenant des tanins



### Acier inoxydable trempé

- Acier inoxydable selon la norme DIN 10088 (magnétisable)
- Résistant aux acides sous certaines réserves
- 10 ans d'expérience sans problème de corrosion sur des bois appropriés
- Couple de rupture supérieur de 50 % à celui de A2 et A4
- Utilisable dans les classes 1, 2 et 3
- Ne convient pas aux bois contenant de nombreux tanins comme le cumaru, le chêne, le merbau, le robinier, etc.
- Ne convient pas aux milieux salins et chlorés



### Acier inoxydable A2

- Convient sous certaines réserves aux milieux salins
- Résistant aux acides sous certaines réserves
- Ne convient pas aux milieux chlorés
- Utilisable dans les classes 1, 2 et 3
- Ne convient pas aux bois contenant de nombreux tanins



### Acier inoxydable A4

- Convient aux bois contenant des tanins
- Convient aux milieux salins
- Résistant aux acides
- Utilisable dans les classes 1, 2 et 3
- Ne convient pas aux milieux chlorés





## LIENS VERS DES BROCHURES CONNEXES

NOTRE GAMME  
VIS POUR CONSTRUCTION EN BOIS



EXPERT KNOWLEDGE FOR USERS  
TIMBER/CONCRETE COMPOSITE (TCC) SYSTEM



NOS  
SOLUTIONS DE LEVAGE ET DE TRANSPORT



SOLUTIONS DE FIXATION  
TOIT



OUR  
STRUCTURAL TIMBER DESIGN GUIDE



COMPORTEMENT SISMIQUE  
VIS POUR CONSTRUCTION EN BOIS



ICC-ES CERTIFICATE  
DESIGN GUIDE FOR STRUCTURAL WOOD SCREWS





# INDEX

<b>B</b>	Bandes perforées .....	40
	Brides de traction HB60/70 .....	25/38
	Brides de traction HH60/70 und Highload .....	38
<b>C</b>	Clou d'ancrage .....	84-85
	Connecto .....	54-55
	Connecteur pour parois de cisaillement .....	40
	Cornière de cisaillement .....	20-21/34-35
	Cornière système CLT .....	23/37
	Cornière système CLT .....	32
<b>E</b>	Ecktec .....	58-59
	Équerre d'ancrage 340/440/540/620 .....	26/42
	Équerre d'ancrage Highload .....	27
	Équerre d'ancrage Simply .....	28/43
<b>I</b>	IdeeFix .....	56
<b>K</b>	KonstruX, 13 mm E12 .....	72-79
	KonstruX DUO .....	70-71
	KonstruX Vis à filetage total .....	62-69
<b>L</b>	Limiteur de couple .....	120
<b>M</b>	Magnus Connecteur suspendu .....	52
<b>P</b>	Panelwistec .....	86-111
	Pieds de support PediX .....	48-49
	Plaque de cisaillement .....	24/39
<b>R</b>	Raccord d'angle avec nervure .....	22/36
<b>S</b>	Sabots à ailes .....	57
	Sawtec .....	112-113
	Structus .....	46-47
	Système d'angle intérieur clt .....	33
	<b>Système T-Tec: T-Profile und EST Dübel</b> .....	53
<b>T</b>	Taurus 45° .....	118
	Topduo Vis pour construction de toits .....	114-117
<b>V</b>	Vis d'assemblage LBS .....	119
	Vis pour équerre .....	80-83
	Visseuse .....	121



# CONDITIONS DE VENTE ET DE LIVRAISON

Toutes les ventes à des acheteurs, auteurs de commande et partenaires contractuels, nommés ci-après «clients», ne s'effectuent qu'aux conditions suivantes, sauf en cas d'autres conventions écrites ayant été stipulées dans des cas individuels:

## 1. DOMAINE DE VALIDITÉ, GÉNÉRALITÉS

Nos conditions commerciales sont exclusivement valables ! Nous ne reconnaissons pas de conditions commerciales, faites de la part de nos clients, opposées et différant de nos conditions, sauf en cas de notre approbation explicite écrite. Nos conditions commerciales sont également valables si nous exécutons sans réserves des commandes tout en ayant connaissance de conditions commerciales opposées ou différant de nos conditions commerciales. Nos conditions commerciales sont également valables pour toutes les affaires futures traitées avec nos clients. La version respectivement actuelle de ces CGV sont disponibles pour les clients à tout moment sur [www.eurotec.team](http://www.eurotec.team).

## 2. OFFRE - FORME ÉCRITE

Nos offres sont sans engagement et peuvent varier jusqu'à notre confirmation d'ordre définitive. Les transactions et les conventions ainsi que les affaires transmises par nos représentants ne deviennent fixes qu'après notre confirmation d'ordre écrite. Les conventions verbales, également dans le cadre de l'exécution du contrat, ne sont pas valables si elles n'ont pas été confirmées par écrit de notre part.

## 3. PRIX, EMBALLAGE, COMPENSATION

Dans la mesure où il n'existe pas d'autres conventions de la confirmation d'ordre, nos prix sont valables départ usine, emballage exclu. Celui-ci est facturé séparément. La valeur d'ordre minimum est de 100,00 euros. Pour des quantités inférieures, nous facturons un forfait de traitement de 30,00 euros.

- La taxe sur la valeur ajoutée légale n'est pas comprise dans nos prix. Elle est indiquée séparément sur la facture et perçue au taux légal au jour de facturation.
- Notre client ne peut faire valoir les droits de compensation que dans la mesure où des contre-prétentions sont constatées judiciairement ou reconnues incontestablement. L'exercice d'un droit de rétention suppose que la contre-prétention résulte du même contrat.

## 4. LIVRAISON, TEMPS DE LIVRAISON ET FORCE MAJEURE

Si rien d'autre n'a été convenu par écrit, le lieu de prestations est notre atelier. L'expédition de la marchandise a lieu par des tiers mandatés par nous aux risques et aux frais du client. À partir du moment où nous avons préparé la marchandise à la livraison et que nous avons informé le client de la disponibilité d'expédition, le client supporte le risque de perte et de dégradations fortuites de l'objet. Ceci vaut aussi si l'expédition a été retardée suite à des circonstances qui ne sont pas de notre ressort. La remise de la marchandise en temps voulu à la maison d'expédition présuppose une commande en temps voulu de la part de notre client. En cas de remise en temps voulu à la maison d'expédition mandatée, nous ne répondons pas de tout retard dans la distribution au client. Ceci vaut également si un délai de livraison, en particulier sur un chantier, a été convenu avec le client. Le client peut être exonéré des suppléments d'expédition express demandés dans ce contexte si juridiquement ce supplément peut faire l'objet d'une déduction auprès de la maison d'expédition. Les indications relatives aux temps de livraison ne sont à considérer fondamentalement que comme étant approximatives et sans engagement. Ces temps de livraison commencent à la date de notre confirmation d'ordre, cependant pas avant l'entière clarification de tous les détails de l'ordre. Ils sont considérés comme observés si la marchandise a quitté l'usine avant leur expiration ou si la mise à disposition pour l'expédition a été communiquée. Ils se prolongent, sans préjudice de nos droits résultant du retard du client, de la période de laquelle le client est en retard lors de ses obligations à notre égard résultant de cet ordre ou d'autres ordres. Les raisons suivantes entre autres nous dégagent, également auprès de nos fournisseurs, de l'obligation d'observer le temps de livraison, et nous autorisent à prolonger les délais de livraison, à effectuer des livraisons partielles ou à résilier entièrement ou partiellement la partie de contrat n'ayant pas encore été exécutée, sans que nous soyons par là tenus à des dommages-intérêts, à condition qu'il n'y ait pas d'acte intentionnel ou de grosse négligence de notre part. Perturbations de service et difficultés de livraison de toutes sortes, p. ex. pénurie de machines, de marchandises, de matériel ou de combustible, ou événements de force majeure, p. ex. interdictions d'exportation et d'importation, incendies, grève, lock-out ainsi que nouvelles mesures administratives influençant négativement les coûts de production et l'expédition.

## 5. EXPÉDITION

L'expédition s'effectue pour le compte et aux risques et périls du client, également si une livraison franco a été convenue. Les coûts supplémentaires pour l'expédition par express sont en tout cas à la charge du client. Les coûts de transport réglés par nous ne sont à considérer que comme avance de fret pour le client. Les coûts de transport supplémentaires pour l'expédition par grande vitesse ou par express sont à la charge du client, même si nous avons réglé les coûts de transport dans des cas individuels.

Les marchandises faisant l'objet d'un avis de mise à disposition pour l'expédition doivent être prises en charge immédiatement et sont facturées comme étant livrées départ usine. Si les marchandises sont livrées à l'étranger ou directement à des tiers, le contrôle et la réception sont à effectuer dans notre usine, en cas contraire, les marchandises valent comme étant livrées conformément au contrat sous exclusion de toute réclamation. Le risque, y compris celui d'une confiscation, est transmis au client dès la remise des marchandises au transporteur ou au voiturier, cependant au plus tard lorsqu'elles quittent notre entreprise. Les retours de marchandises sont fondamentalement soumis à une entente préalable avec notre service intérieur de ventes. Les marchandises dans un état irréprochable ne sont reprises qu'avec notre accord explicite. L'avoir des marchandises est alors établi, déduction faite de 25% de frais de reprise ou de frais de restockage d'au moins 50,00 euros par position. Les avis de débit ne sont fondamentalement pas reconnus.

## 6. DROITS DES DESSINS ET MODÈLES ET DE PROPRIÉTÉ

Le client assume seul la responsabilité et il répond du fait que les marchandises qu'il a commandées ne violent pas les droits de propriété de tierces personnes. Il n'est effectué aucun contrôle de notre part à cet égard. Le client nous dégage de toutes prétentions d'omission ou demandes de dommages-intérêts émises par des tiers. Au cas où notre responsabilité est engagée pour omission, le client porte les coûts de procès et nous remplace le dommage subi.

## 7. RÉCEPTION, TOLÉRANCES DE QUANTITÉS ET APPELS

Lors d'ordres avec livraison continue, la marchandise est à prendre en quantités mensuelles aussi régulières que possible pendant la durée du contrat. En cas d'appel non survenu en temps voulu, nous sommes autorisés, après une fixation infructueuse de délai supplémentaire, à effectuer nous-mêmes la répartition à notre propre gré, ou à résilier la partie du contrat n'ayant pas encore été exécutée, ou encore à exiger des dommages-intérêts pour non-exécution du contrat. En cas d'ordres sur appel, les appels sont à effectuer en principe dans les douze mois de calendrier. Des livraisons supérieures ou inférieures de jusqu'à 10% de la commande sont admises.

## 8.1 CONDITIONS DE PAIEMENT - FACTURE, RÉTENTION

Les factures sont payables, indépendamment de l'arrivée des marchandises et sans préjudice du droit de réclamation, dans les 10 jours à partir de la date de facture avec 2% d'escompte ou dans les 30 jours nets. Un paiement moyennant acceptation ou lettre de change du client nécessite une convention préalable spéciale écrite. Lors de paiement par acceptation - durée non supérieure à 3 mois, émise sous une semaine à partir de la date de facture - des frais d'escompte sont calculés. Des avoirs sur lettres de change ou chèques sont valables sous réserve d'arrivée et sans préjudice d'échéance prématurée du prix d'achat lors de retard du client. Ils se font à la valeur du jour où nous pouvons disposer de la contrevaletur ; les frais d'escompte sont calculés au taux bancaire correspondant. En cas de dépassement d'échéance,

des intérêts et des commissions peuvent, sous réserve d'autres droits, être calculés au taux bancaire correspondant pour les crédits en compte courant, mais tout au moins des intérêts au taux de 5% au-dessus du taux d'escompte correspondant de la Banque fédérale d'Allemagne. Toutes nos créances arrivent, indépendamment de la durée de lettres de change rentrées et créditées, immédiatement à échéance si les conditions de paiement ne sont pas observées ou si nous avons connaissance de situations susceptibles, à notre point de vue, de réduire la solvabilité du client.

## 8.2 CONDITIONS DE PAIEMENT POUR LES CLIENTS EN LIGNE

Exclusivement par paiement anticipé. Après le processus de commande dans notre boutique en ligne, vous recevez un mail indiquant les coordonnées de notre compte commercial. Le montant de la facture est à payer dans les 7 jours par virement sur notre compte. Nous ne pouvons exécuter l'ordre qu'après réception de votre paiement.

## 9. RÉSERVE DE PROPRIÉTÉ

La marchandise livrée par nous demeure notre propriété jusqu'au règlement intégral de toutes les obligations résultant de la relation commerciale, en particulier jusqu'à encaissement de toutes les lettres de change et de tous les chèques remis en paiement, également des effets financiers ; cette marchandise peut, en cas de retard de paiement, être reprise par nos soins à la charge du client. Jusqu'à cette date, le client n'est pas autorisé à donner la marchandise en gage à des tiers ou à transmettre la propriété à titre de sécurité ; il ne peut la revendre ou la traiter que dans le cadre de ses affaires courantes. Le client est tenu de nous informer sans délai d'une saisie ou de tout autre préjudice de nos droits par des tiers. Le client n'acquiert pas, selon le § 950 du Code civil allemand, la propriété de la marchandise livrée par nous en cas de traitement ultérieur, car un traitement ultérieur par le client s'effectue pour notre compte. L'objet nouvellement fabriqué sert, sans préjudice des droits de fournisseurs tiers, à notre sécurité jusqu'à concurrence de notre créance totale résultant de la relation commerciale. Il est conservé pour nous par le client et vaut comme marchandise au sens de ces conditions. Si l'objet en question est mélangé ou lié de quelque sorte qu'il soit à d'autres objets ne nous appartenant pas, nous acquérons du moins la copropriété du nouvel objet au prorata de la valeur de l'objet contractuel par rapport aux autres objets traités avec celui-ci. Si le client vend la marchandise livrée par nous, quel qu'en soit l'état, il nous cède dès lors les créances résultant des ventes à l'égard de ses acquéreurs avec tous les droits secondaires jusqu'à paiement intégral de toutes nos créances résultant des livraisons de marchandises. Sur notre demande, le client est tenu de communiquer la cession à des sous-clients et de nous fournir les renseignements nécessaires pour faire valoir nos droits à l'encontre des sous-clients, de même qu'il est tenu de nous transmettre les documents. Si la valeur des sécurités données à nous dépasse au total nos créances de livraison de plus de 20%, nous sommes tenus sur demande du client à une rétrocession. Si la réserve de propriété ou la cession n'est pas opposable selon le droit dans le domaine duquel se trouve la marchandise, la sécurité correspondant à la réserve de propriété ou à la cession dans ce domaine vaut comme convenue. Si, pour ce faire, la participation du client est nécessaire, il devra prendre les mesures nécessaires pour fonder ces droits.

## 10. RÉCLAMATIONS ET RESPONSABILITÉ

Les droits de garantie de notre client supposent que celui-ci a rempli dûment ses devoirs légaux selon les §§ 377, 378 du Code du commerce allemand à l'égard des obligations de contrôle et de réclamation. En présence de vices, nous sommes autorisés, à notre choix, à l'élimination de ces vices ou à une livraison de remplacement ; si nous n'y sommes pas disposés ou si nous ne sommes pas en mesure de le faire, en particulier si l'élimination des vices / la livraison de remplacement est retardée au-delà de délais convenables pour des raisons dont nous devons répondre, ou bien si l'élimination des vices / la livraison de remplacement n'a pas lieu, notre client est autorisé à son choix à résilier le contrat ou à exiger une réduction de prix correspondante. Si d'autres conventions que celles mentionnées ci-dessous n'ont pas été stipulées, toute autre réclamation du client, pour quelles raisons juridiques que ce soit, est exclue. Nous n'assumons aucune responsabilité pour des dommages n'étant pas survenus à l'objet de livraison lui-même. En particulier, nous n'assumons aucune responsabilité pour un manque à gagner ou d'autres dommages financiers du client. Le dégage-ment de responsabilité susmentionné ne vaut pas dans la mesure où la cause du dommage est due à un acte intentionnel ou à une grave négligence ; ce dégage-ment de responsabilité n'est également pas valable si le client fait valoir des droits de dommages-intérêts pour non-exécution en raison de l'absence d'une qualité assurée. En cas de violation de notre part d'un devoir contractuellement essentiel par négligence, notre devoir de dédommagement pour les dommages de personnes ou les dommages matériels est limité à la somme de couverture de notre assurance de responsabilité civile produite. Nous sommes disposés à ce que le client prenne connaissance sur demande de notre police. Le délai de garantie est de 6 mois à compter de la transmission de risques.

Ce délai est un délai de préemption. Le délai vaut également pour les droits selon les §§ 1, 4 de la loi allemande sur la responsabilité concernant les produits. Dans la mesure où notre responsabilité est exclue ou limitée, ceci vaut également pour la responsabilité personnelle de nos employés, effectifs, collaborateurs, représentants et agents. Le retour des marchandises contestées ne doit pas s'effectuer sans demande préalable de notre accord écrit, étant donné que nous pouvons, en cas contraire, refuser l'acceptation à la charge du client. Les marchandises ayant été traitées partiellement ou totalement ne sont en aucun cas reprises. Dans la mesure où le matériel est disponible, le client est tenu de s'assurer, à l'aide des descriptions techniques et sur la base de ses connaissances spécialisées, de la capacité d'application du produit acquis pour son cas d'application prévu et il est tenu de se familiariser avec l'application de ce produit. S'il ne connaît pas bien l'application, des collaborateurs de notre entreprise se tiennent à sa disposition pour le conseiller.

Une chose vaut pour tous les renseignements et conseils de nos collaborateurs : ceux-ci sont fournis soigneusement et consciencieusement. Mais en aucun cas, ces renseignements et conseils ne sauraient remplacer les services de conseil indispensables et les prestations d'encadrement de la construction fournies par les architectes et les entreprises de planification spécialisées. Ici, seuls les groupes professionnels autorisés à le faire y sont habilités.

## 11. LIEU D'EXÉCUTION, TRIBUNAL, DIVERS

Information destinée au consommateur : non-participation à une procédure de règlement de litiges. Nous ne sommes ni prêts à ni tenus de participer à une procédure de règlement de litiges devant une commission de conciliation pour les consommateurs. Le lieu d'exécution pour toutes les obligations résultant de ce contrat, également les obligations de lettres de change et de chèques, est le siège de notre société. Le tribunal compétent que nous avons choisi pour tous les litiges résultant de la relation commerciale est, dans la mesure où notre client est un commerçant, le tribunal d'instance de Hagen.

Les contrats conclus avec notre client sont soumis exclusivement au droit allemand sous exclusion de la Convention des Nations Unies sur les contrats de vente internationale de marchandises du 11/04/1980. La langue contractuelle est l'allemand.

Hagen, den 16. février 2018

E.u.r.o.Tec GmbH

Unter dem Hofe 5 - 58099 Hagen

Direction générale: Markus Rensburg, Gregor Mamys

Cour de registre: tribunal d'instance de Hagen Numéro de registre: HRB 3817

Numéro de TVA intracommunautaire: DE 812674291

Numéro fiscal: 321/5770/0639

Tel. +49 2331 62 45-0 - Fax +49 2331 62 45-200 - E-mail [info@eurotec.team](mailto:info@eurotec.team) - [www.eurotec.team](http://www.eurotec.team)

# Eurotec®

Le spécialiste de la technique de fixation

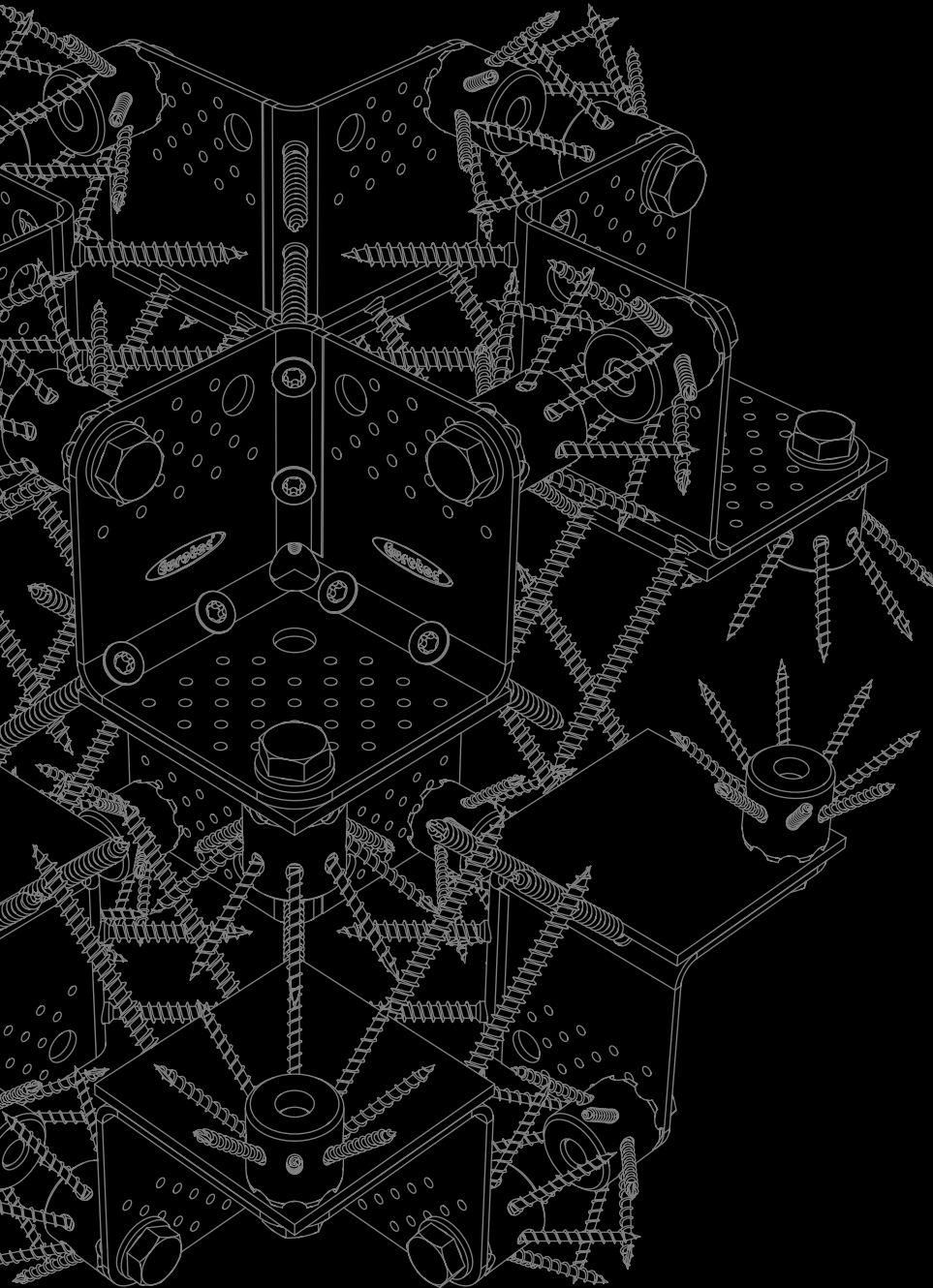

Éditeur : E.u.r.o.Tec GmbH - Mise à jour 06 / 2026  
Sous réserve d'erreurs, de modifications et de compléments techniques.  
Toutes les dimensions sont approximatives. Sous réserve d'écarts de modèles et de formes ainsi que d'erreurs.  
Nous déclinons toute responsabilité quant aux erreurs d'impression. Le document (même sous forme d'extrait) ne peut être  
reproduit qu'avec l'approbation de la société E.u.r.o.Tec GmbH.

**E.u.r.o.Tec GmbH**

Unter dem Hofe 5 · D-58099 Hagen

Tel. +49 2331 62 45-0

Fax +49 2331 62 45-200

E-Mail [info@eurotec.team](mailto:info@eurotec.team)

Suivez-nous



[www.eurotec.team/fr](http://www.eurotec.team/fr)